

فخار قنص

كتب الجيب للأذكىاء

43

تخاله الصفتى

www.7AKAWYNA.COM

مرمورية



٣٢٧٧

سر الأوسكار

مغامرة جميلة لـ (المواطن المطحون)
حيث يقابل المخرج العالمي (يوسف
شاهين) وتكون له معه أحداث شيقة؟!

خالق الصفحة

بوستر



وجه أفريقي

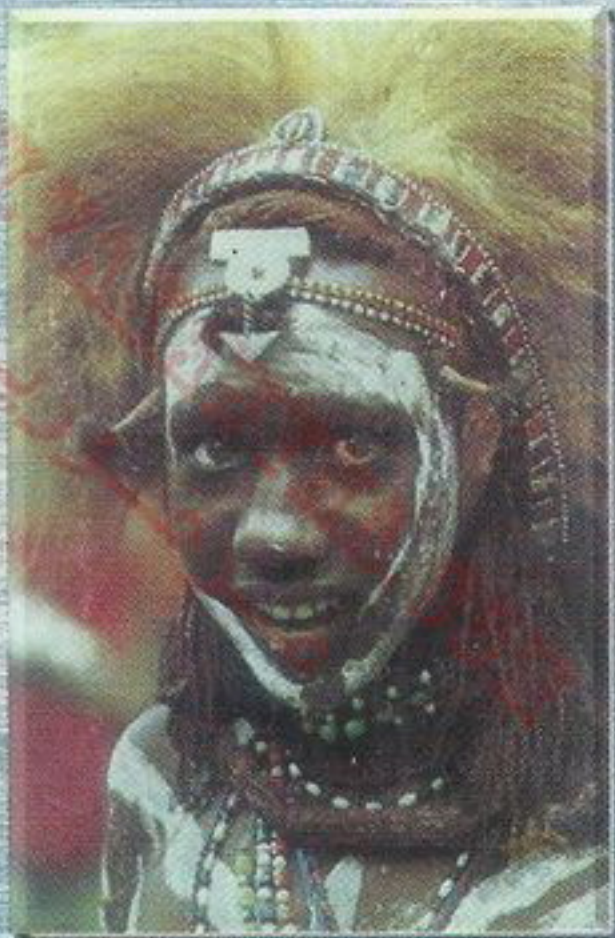

متعة • ثقافة • تسلية •
لجميع الأعمار!

الناشر
المؤسسة العربية الحديثة

للتبوع والنشر والتوزيع

ت ٥٩٠٨١٥٥ - ٢٨٣٥٥٥١ - ٢٥٨٦١٩٧

فلاش ٢٨٢٧٠٢٤

الشمس في مصر

م

وما يعادله بالدولار
الأمريكي في سنائر
الدول العربية والعالم

علاج الصداع

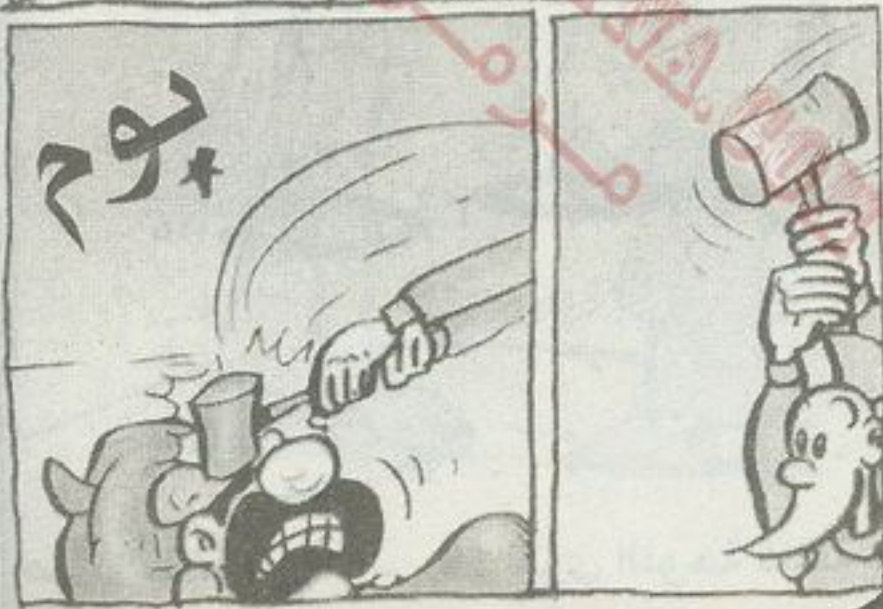



يا ابني ذاكرلك
شوية .. خذ مني
مثل (أعلى) وحاول
تطلع له ...

مزموريات

WWW.AKAWYNA.COM

لعبة النقط !

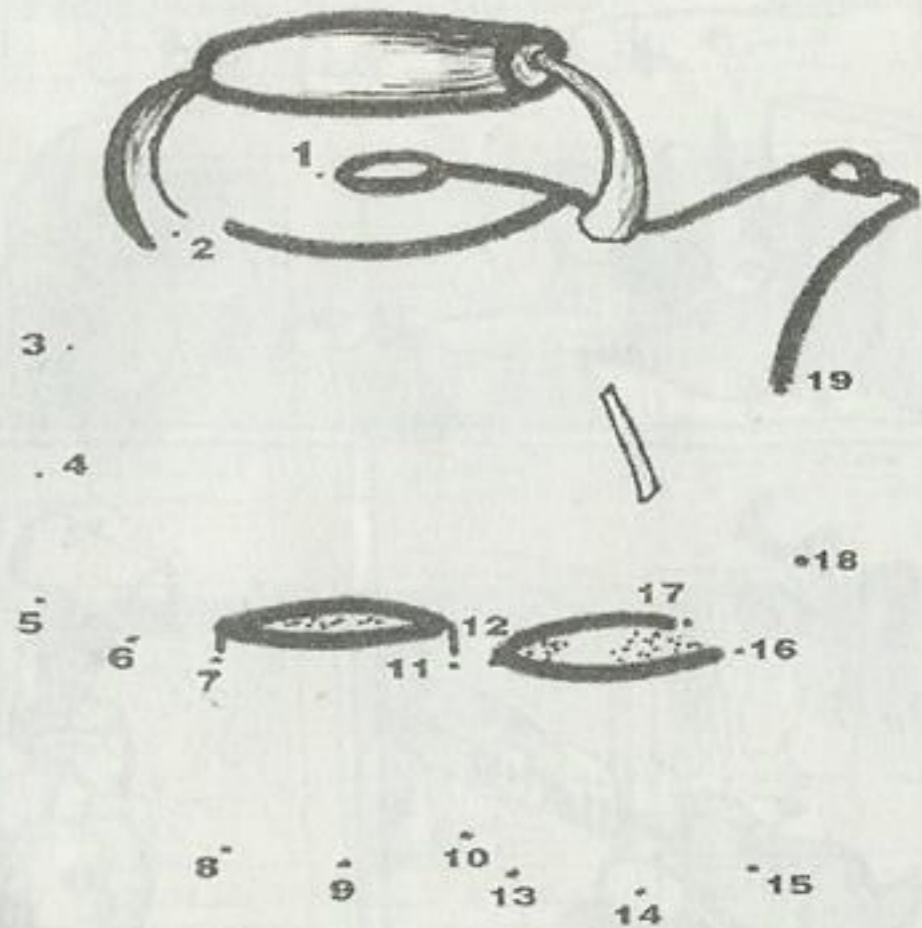

صل النقاط من 1 إلى 19 لتري اللوحة كاملة .

والشحنة التي سيفرغها هذا الغبي ؟
لا بد أن تُسلم اليوم وإلا ندفع الشرط
الجزائي !

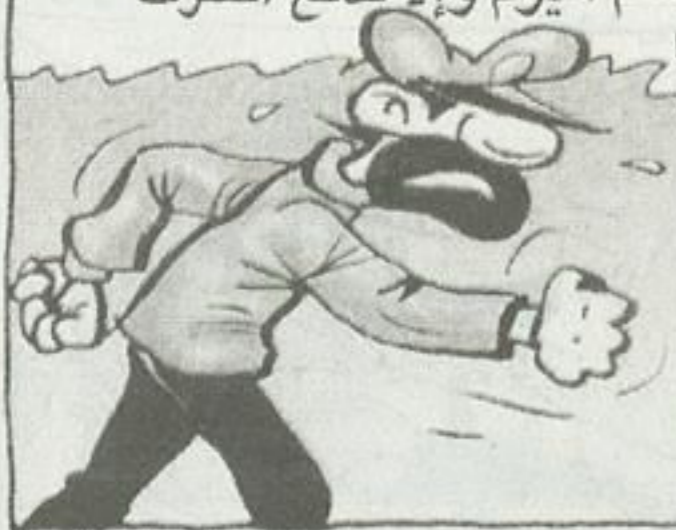

ياريتنى كنت اشتريت له القلغون المحمول ...
لأطمئن على مثل هذه المواقف ...



الخاتم

وبعدين فى الغبي ده ... لم يتصل بى منذ
ساعتين ...



هبت عاصفة هوجاء فى مدينة الإسكندرية وقد تم
إغلاق الميناء حتى تتحسن الأحوال الجوية ..

ياساتر ...



وللأسف .. لم تنكسر العاصفة بمرور الوقت ... بل زادت ضراوة وشراسة !



واتصل البحار الغبي بكابتن غريق ليسأله .. كيف يتصرف ؟ ...



أعمل إيه يا كابتن ؟

مش عارف يا غبي .. دي ورطة !

WWW.AKAWYNA.COM

مدرسة

وبعد التأخير الذي حدث .. اضطرر «كابتن غريق» إلى دفع الشرط الجزائي المنصوص عليه في العقد !



قلبي معاك يا كابتن ..

منين يا كابتن .. ما انت عارف .. مرتبى اللي باخده منك ملاليم !

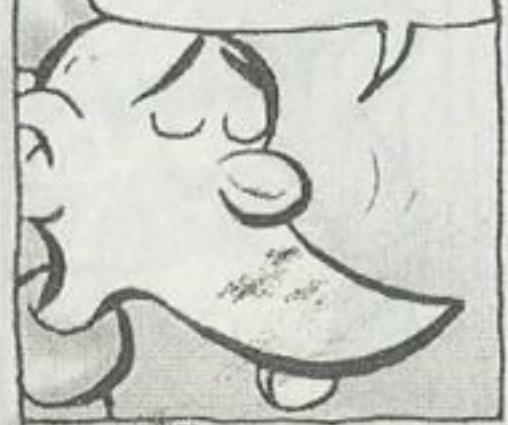

وأنا أعمل إيه بقلبك يا غبي ؟ كان يهمنى إن (جيبك) هو اللي يكون معايا ..



إيه هي في عرضك ؟



اسمع ياكابتن ...
أنا عندي فكرة ممتازة !



هه ؟ أيوه ..



مش بعد ما نسد
الشرط الجزائي يفضل
لنا مبلغ مش بطال ؟



ولضخامة الشرط الجزائي ، لم يجد «كابتن غريق»
أمامه سوى بيع سفينته الحبيبة (غريق 1)

الا اونا .. الا نوي
الاترى ...
مبروك عليك
ياباشا



إهئ إهئ إهئ ... لا حول ولا قوة إلا بالله ...



السمكة ... تقدر
تعيش من غير ميه ؟



ليه ياكابتن مش ممكن ؟
هى مش لقمة عيش
وخلص ؟



تقدر تخلى البلبل
ما يغنيش ؟



مستحيل طبعًا ..



إنت بتسخر
منى ياغبى ؟ !



طيب ما نشترى
(عربه كارو) نبيع
عليها الخضار ؟



تاكسى ؟ ! لا ...
مش ممكن أبدًا ..



أبدًا والله ياكابتن ...
طيب إيه رأيك تشترى
تاكسى وتشتغل عليه ؟



WWW.AKAWYNA.COM

مغامرات

إذا كتمت أنفاسه ..



أهو أنا السمكة اللي
بغدوها عن المية .. والبلبل
اللي ربطوا رقبتة وختقوه



أمال ح تعمل إيه ؟



لازم نشغل في البحر
برضه ... بس بإمكانياتنا
دلوقت ..



WWW.AKAWA.A.COM

مغامرات

قصدك إيه ياكابتن ؟



ح نشترى قارب
صغير .. وشبكة ...
ونتوكل على الله ..



وهكذا حدث ..

هيلا هيلا .. صلى ع النبي ..



اللهم صلى على النبي .. شاييف ياكابتن حصيلة

ساعتين بس ؟



تعال بقى نروح
المطعم نتغدى ...

مطعم ليه ياكابتن ؟
ما تيجى نشوى لنا
سمكتين من دول ؟

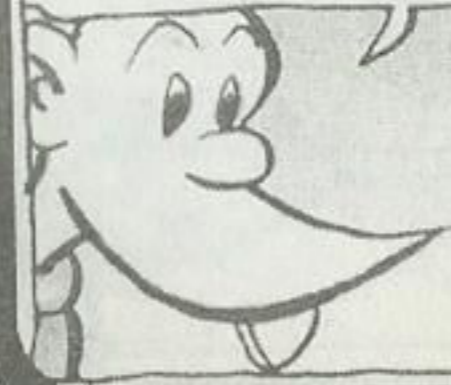

WWW.7AKAWYMA.COM

مرمورياتة

ياسلام عليك ..
أول مرة تفكر كويس



بس اسمع ياغبى ..
إوع تحرق السمك ؟



طيب أنا ح أروح
أنظف السمك ..

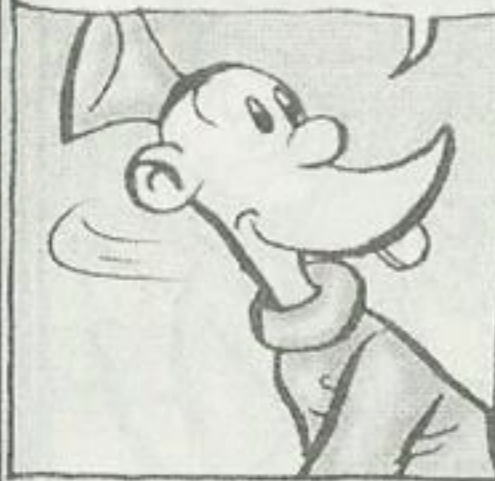

اطمئن ياكابتن ...
محسوبك طباح ماهر



مصر هي أمي إنا نيلها هو دمي إنا شمسها
في سماری شكلها في ملامحي ..



غريبة .. السمكة دي
فيه «ورم» في بطنها ...



إيه ده ؟ ده مش
ورم ...



إيه ده ؟ .. ده خاتم !!



يكونش .. يكونش !!؟



كابتن غريبيق .. كابتن غريبيق ..



مغامرات

WWW.AKAWYNA.COM



WWW.7AKAWYIN.A.COM

مردمورينة



إحنا فيها ياكابتن ..
ادعك الخاتم ..



ادعكه ؟ وانت ؟
دعكته قبل الآن ؟



بصراحة لا .. خُفت ..
إنت خايف ياكابتن ؟



أنا أخاف ؟! طيب
أديني ح ادعكه أهو



WWW.AKAWYNA.COM

مغامرات

أديني بادعكه .. أديني بادعكه ...
أديني بادعكه ..



يظهر إن المسألة جد ..



إنت مين ياعم ؟



أنا خادم الخاتم ...
اطلب مني ما تشاء .



بجد ؟ يعني ح
تحقق لي طلباتي .



كلها ... جرب
وشوف !



مزموريات

WWW.AKAWYNA.COM

نياهاهاها .. شبيك لبيك

تطلب إيه ؟



بسم الله
الرحمن
الرحيم



الله أكبر .. الله أكبر ...

ومن شدة فرحتهما .. لم ينتبها إلى أنهما تركا الخاتم على الأرض بجوار البحر تماما ..

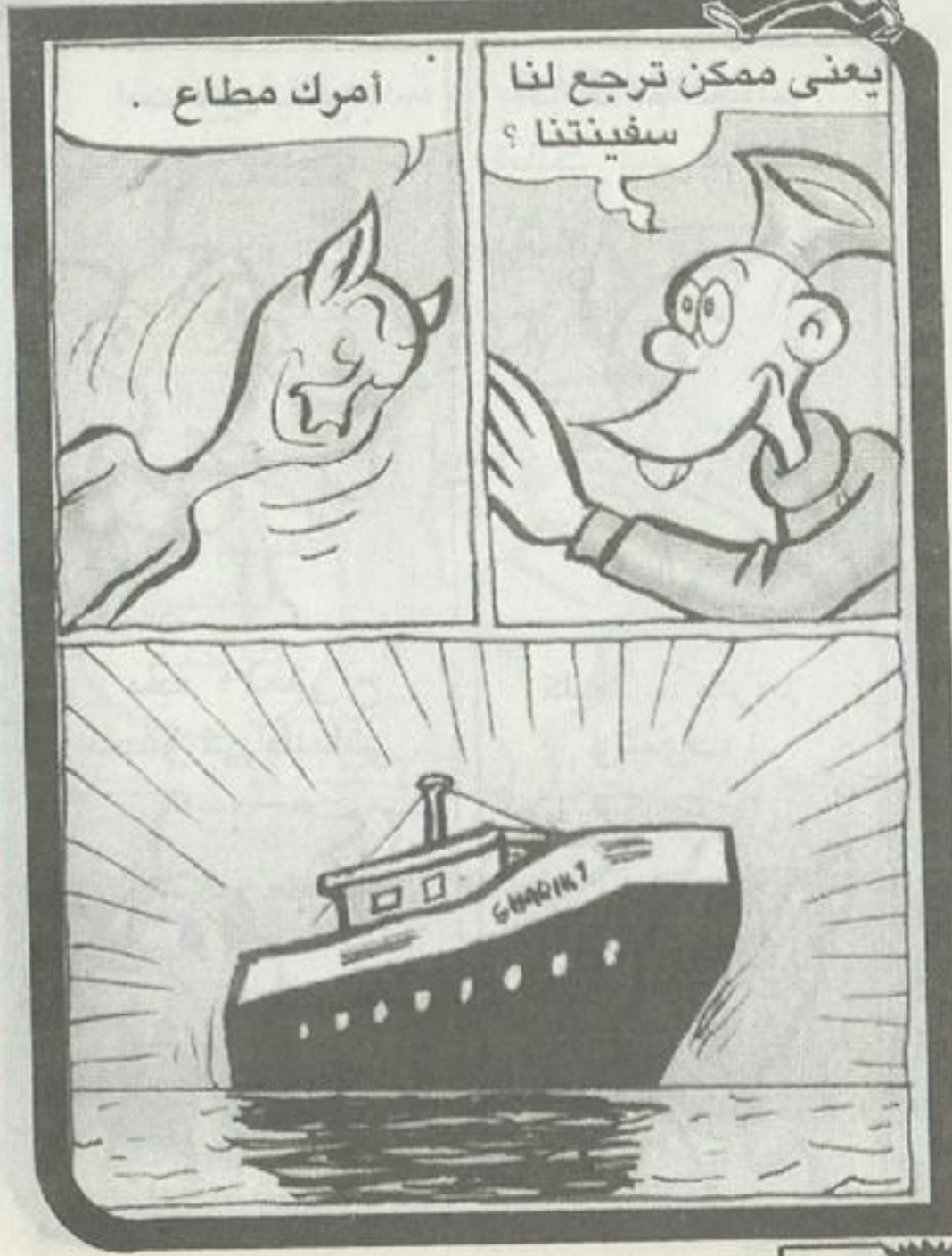

أمرك مطاع ..

يعنى ممكن ترجع لنا سفينتنا؟

WWW.7AKRAWYIN.A.COM

وبالطبع سحبه الموج فى ارتداده ، وابتلعه
البحر فى الحال !

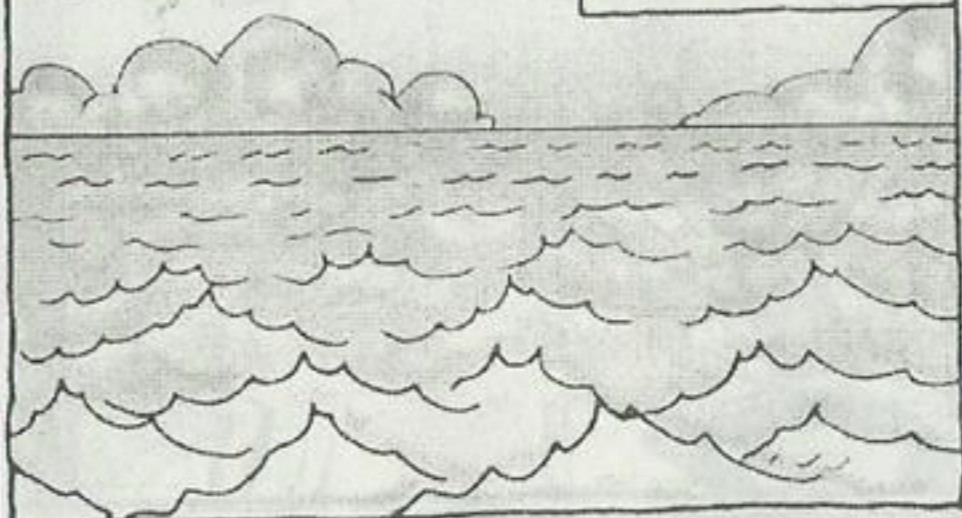

أين الخاتم ؟ الخاتم ؟ ..



يظهر إن التيار جرفه
ياكابتن ...



جرفه ؟ ياريتته جرفك
انت ... نهايته ..



وهكذا .. تدخل القدر حتى يسترد غريق سفينته ويواصل
عمله ... وهكذا كان دور الخاتم .. ثم اختفى !

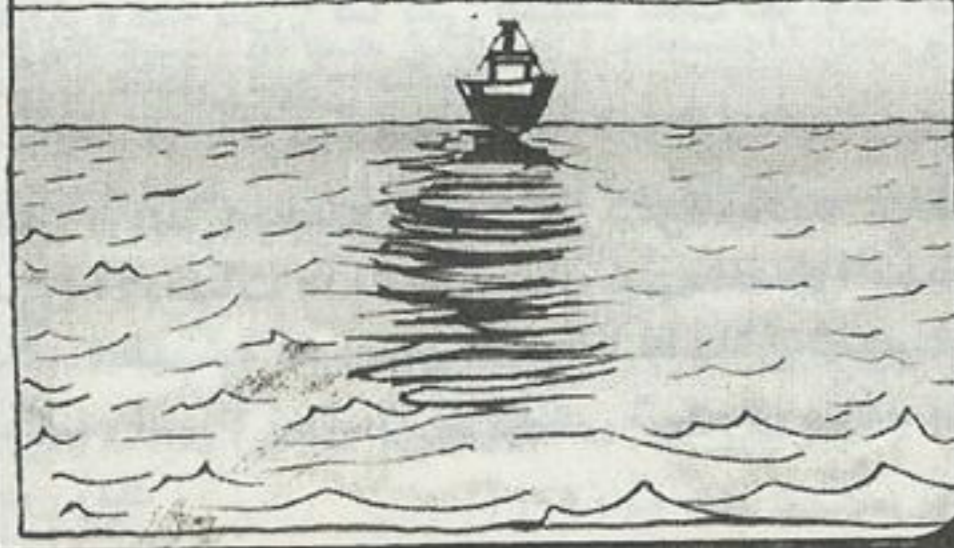



الشاعر الرقيق (أحمد رامى) الذى ارتبط اسمه باسم كوكب الشرق (أم كلثوم) ، كان من ظرفاء القرن العشرين ، وكانت له بعض النواذر التى تُروى على سبيل الفكاهة والطرفة ... منها :
(جاء أحد الثقلاء إلى الأستاذ

(رامى) في يوم شديد الحر .. وظل جالسًا يتحدث معه حديثًا تافهًا .. فلما ضاق به نزعًا ، أتى بمروحة وقدمها إليه ... فسأله الرجل فى دهشة : ولزمتها إيه المروحة دى ؟ ما هى الدنيا بقت طراوة . فقال رامى : عشان تروح يا أخى !)

كان (رامى) يجلس يومًا فى ندوة أدبية .. فقالت إحدى الأدبيات مداعبة : عايزهم يفضلوا يسموك شاعر الشباب ، وانت رأسك ما فيهاش شعر ؟ فرد عليها رامى : أحسن ما يبقى شعري ما فيهوش رأس زيك !

WWW.7AKKAWYIN.A.COM

اقترح الأستاذ (رامى) أن يشترك مع صديق له فى شراء ورقة (يانصيب) بعشرين قرشًا .. فقال له صديقه : ياسلام .. بقى عايز تدفع عشرة قروش ، وتشاركنى فى الألف جنيه لما تكسب ؟ فقال رامى : ما أنا حاشارك فى العياط لما نخسر !

بينما كان (رامى) يسير ذات يوم فى الطريق مع صديق له سمع شخصًا ينادى على طفل (تايه) .. وكان صوته منكرًا مزعجًا ... فقال (رامى) لصديقه : الصوت الوحش ده ، حاخلى الواد يتوه أكثر !

يُحكى عن (أحمد رامى) أن جاءه أحد هواة الشعر يعرض عليه قصيدة من نظمه .. فظل (رامى) يستمع إليها حتى انتهى من قراءتها .. فقال له (أحمد رامى) :

- القصيدة كويسة .. بس فيها غلطة واحدة !
فسأله الهاوى عنها ... فأجاب (رامى) :
- فيها بيت واحد موزون !

فى إحدى الحفلات كانت (أم كلثوم)
تغنى قصيدة من نظم (رامى) ...
وفى فترة الاستراحة رأت بعض
الحاضرين يقبلونه ...
فقالته وهى تبتم :
- انتم بتحبوه ليه ؟
فأجابها (رامى) : بيحبونى على
حسك .



زاره ذات يوم أحد أصدقائه الطمّاعين .. فصرفه
(رامى) بلطف .. ولكن عزّ على الطالب أن ينصرف
بغير شىء .. فنظر إلى كرافته (رامى) قائلاً :
- الكرافته دى جميلة (وعينى فيها) ..
فقال (رامى) بكل بساطة : (أقلعها لك !؟)

بينما كان (أحمد رامى) سائراً فى شارع 26
يوليو قابله أحد الثقلاء ، فبادله الأستاذ (رامى)
التحية وقال له مجاملاً :
- إبقى خلىنا نشوفك ...

فسأله الثقيل :

- أجيلك فىن ؟

فأجابته (رامى) : أنا دائماً بامشى فى الشارع ده !

كان الأستاذ (رامى) يركب يوماً مع صديق له
الأوتوبيس رقم 10 إلى مصر الجديدة - حينئذ -
وكانت السيارة تهتز وتترقص فى الطريق بسبب
المطبات .. وفى إحدى المحطات .. أرادت سيدة أن
تركب السيارة ، فسألت الركاب قبل الصعود : هو
الأوتوبيس ده نمرة عشرة ؟

فأجابها الأستاذ رامى : أيوه .. بس عشرة بلدى !

عرض أحد الشعراء الناشئين قصيدة من نظمه
على الشاعر (أحمد رامى) .. فلاحظ (رامى) أن أحد
أبيات القصيدة مكسور ... وصارحه بذلك ..
فعارضه الشاعر الناشئ قائلاً : أنا واثق إن البيت
ده موزون يا أستاذ ...
فقال له (رامى) : إن ماكنتش مصدقنى ... روح
اوزن برّه !

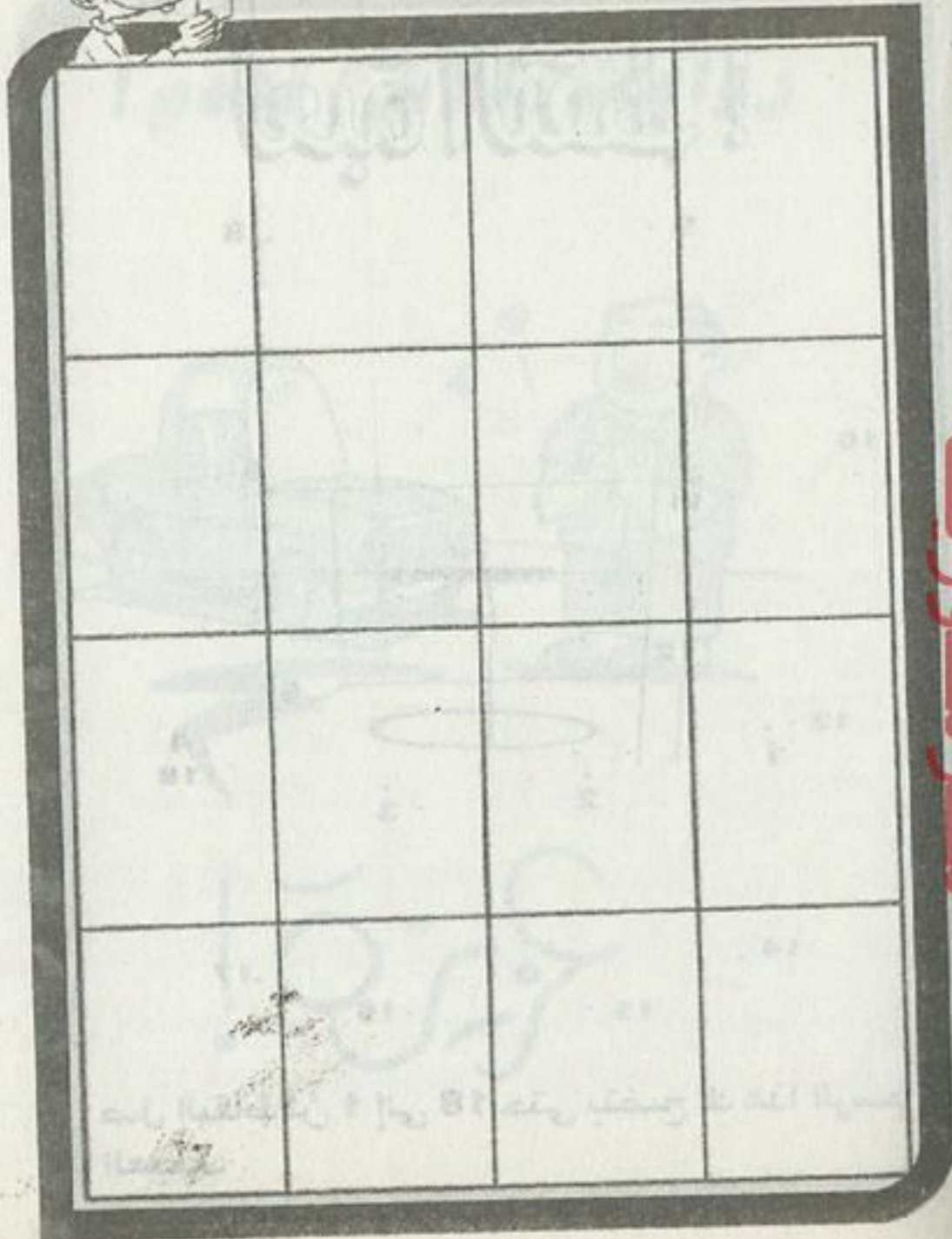

WWW.AKAWYNA.COM

مدرسة



انقل هذا الرسم إلى الصفحة المقابلة بواسطة المربعات ..
الدرجة 10

روايات (فلاش) تقدم!



عزيمة!

مدرسية

لعبة النقط!

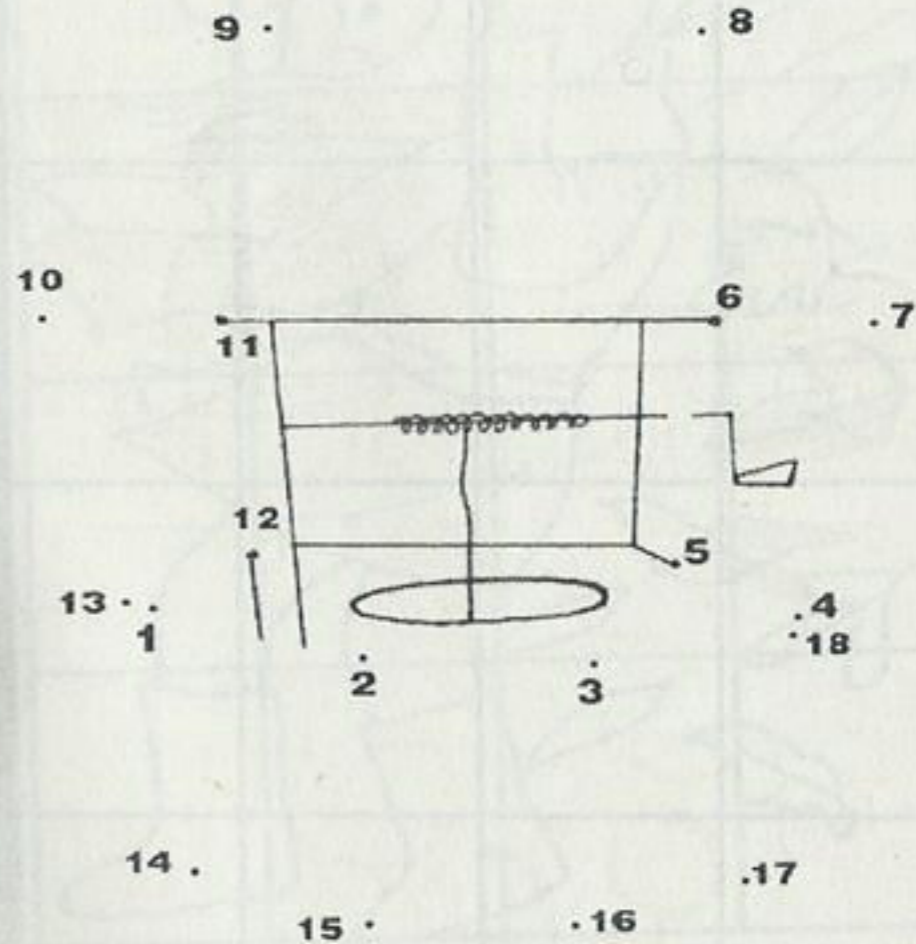

صل النقاط من 1 إلى 18 حتى يتضح لك هذا الرسم العجيب.

يقع منزلى فى حى متوسط المستوى ... لا هو
بالفقر الشعبى ، ولا هو بالثرى الراقى ...
وفى الأحياء المتوسطة يمكنك أن ترى مصر بلا رتوش ...
الإنسان المصرى العادى الذى تقابله فى أى
مكان دون أن يلفت نظرك ...

كأب الموظف محدود الدخل الذى يعول أربعة
أبناء فى مختلف مراحل التعليم ...

وهو ينفق عليهم جميعاً بلا كلل .. فتراه
ياكلون ويلبسون ويتعلمون .. بل ويأخذون
دروساً خصوصية أيضاً .. ولا تعرف كيف
يستطيع ذلك الرجل أن يتحمل كل هذه الأعباء
ويعبر بأولاده واحداً تلو الآخر برّ الأمان
والسلامة !

ومن المناظر المألوفة بهذه الأحياء ، منظر الرجل
الذى يجلس فى شرفة منزله الضيقة وهو
(بالفانلة) الداخلى يحتسى الشاي ويدخن سيجارته
بلذة ورضا ...

ويبدو مالك السيارة فى هذا الوسط ، كالفارس
المغوار الذى يحتل مكانة خاصة وسط القوم
البسطاء ..

والأستاذ (بيومى) من هذا الطراز ولا شك .. فهو
موظف قديم بإحدى المصالح الحكومية ، استطاع
- لا أعلم كيف - أن يبتاع سيارة صغيرة قديمة
فى بداية حياته ...

نعم ... لقد اشترى السيارة (القردة) - هكذا
اسمها الشائع - وهو شاب فى مقتبل العمر
وكانت مستعملة ...

وهكذا قُدِّر لى منذ ذلك الأزل أن أرقب الأستاذ
(بيومى) وهو يؤدى طقوسه اليومية أمام سيارته
العتيقة ...

كان من يراه وهو يعاملها يظن أنها ابنة البكرى
فلا يمكن أن يتخيل أحد كم هو حنون معها
عطوف عليها ...

فهو يقضى الساعات الطويلة فى تنظيفها
وتلميعها ، برغم ذهاب لونها وتجعّد صاجها !

إن (عزيزة) بالنسبة لـ (بيومي) هي الحياة ذاتها ...
فإذا رأيت حزيناً مهموماً ، فلا تظن أن أحد
أولاده رسب في امتحان وما إلى ذلك ...

فلم يكن يعنيه هذا كثيراً ... لكنك يجب أن تتوقع
أن (تيل الفرامل) بالنسبة لـ (عزيزة) في حالة
سيئة ، أو أن طلعة المياه ليست على ما يرام ...
وبرغم أن (عزيزة) من طراز (القردة) وهي من
سلالة الفيات التي انتشرت بمصر في ستينيات
القرن العشرين ، وبالتالي فهي سيارة صغيرة
(محدقة) .. إلا أن الأستاذ (بيومي) كان من
أصحاب الأوزان الثقيلة ...

فكانت رؤياه وهو يستقلها من الأشياء التي
تبعث على الضحك والدعابة !

أما أولاد الأستاذ (بيومي) الذكور .. فمحرم
عليهم قيادة (عزيزة) أو حتى (تسخينها) في
الصباح ...

فهو لا يثق بأى إنسان تجاه (عزيزة) ..

كانها معشوقته التي يعار عليها من الجميع ...
وهكذا انتشرت في الحي كله قصة (بيومي)
(عزيزة) كقصة حب ساخنة تضارع قصص
(حسن ونعيمة) أو (قيس وليلى) ...

ومن مظاهر عشق (بيومي) لـ (عزيزة) أنه كان لا يذهب
بها إلى عمله إلا قليلاً ...

كما كان يفضل ركوب المواصلات العامة ، ويجد
في ذلك متعة لا حد لها عندما يرى (عزيزة) رابضة
في مكانها في صحة جيدة !

وذات صباح أستيقظت على صرخة عظيمة ،
هرعت إلى الشرفة فوجدت الأستاذ (بيومي)
يتوسط الحارة وهو بالملابس الداخلية ، يلطم
خديه ويحثو التراب على رأسه ! والعجيب أنى لم
أر (عزيزة) رابضة في مكانها المعتاد ...

فأيقنت أنها سرقت ... وتصورت حالة (بيومي)
وأحسست بإحساسه !

WWW.7AKKAWYNA.COM

وكأى جار مخلص ... بدأت أتابع المحضر الذى
حرره (بيومى) لسرقة سيارته ...

ولأن أغلب المسروقات فى بلدنا .. لا تعود .. كنت
متأكدًا من أن مجهوداتى ستذهب أدراج الرياح ...
لكن حدث ما ليس فى الحُسبان .. ففى ليلة طرق
أحدهم الباب بشدة ، ولما استطلعت الأمر .. وجدت
(جندى شرطة) يدعونى للذهاب للقسم لأمر مهم ..

وجدوا السيارة فى أحد الأحياء البعيدة بعد أن
سرق منها اللص جهاز (الكاسيت) - كالعادة -
وبعض الشرائط فقط !

أسرعت إلى المستشفى لأبلغ الأستاذ (بيومى)
بالخبر السعيد ...

وما إن سمع (بيومى) بعودة سيارته حتى تدفق
الدم إلى وجهه ، ورأيت النضارة تعود إليه فى
الحال ...

نطوعت باستقبال (المعزين) فى بيتى واتخذت
مكاني فى صف أخذى العزاء ...

وبدأت عبارات التعازى المألوفة :

- شد حيلك ...

- كلنا لها ...

- هى (المرحومة) اختفت إزاي ؟

أصيب الأستاذ (بيومى) باكتئاب حاد .. وفشلت

جهود زوجته وأولاده فى
إخراجه منه ...

فاوصى الطبيب المعالج

بدخوله إلى المستشفى

للمتابعة المستمرة ..

وهكذا أصبح الأستاذ

(بيومى) - رسميًا -

مجنون (عزيزة) ...



WWW.7AKAWYINNA.COM

دُكَاءُ مَرْتَشَى!

همس محامى المتهم - وهو البحار الغبى -
لأحد المستشارين :
« إذا استطعت إقناع زملائك بأن يعتبروا
التهمة قتلاً (غير عمد) .. أعطيتك ألف جنيه ..
وفعلاً .. صدر حكم المحكمة بهذا الوصف ..
فشكر البحار الغبى صاحبه المستشار المرتشى
شكراً حاراً .. ودفع له المبلغ المتفق عليه ...
وعندئذ أجابه هذا مزهواً :
- لقد كانت مهمتى شاقة فى الواقع ، لكنى
نجحت فيها .. فقد كان جميع المستشارين يريدون
الحكم بالبراءة !



دمعت عيىاي من النائر ، وعدت معه إلى
الحارة كالفاتحين ...

توصل الأستاذ (بيومى) إلى حل عبقرى
يطمئننه على سيارته ...
فقد ربطها بالسلاسل فى مواسير المياه التى
تجاور السيارة ...
وبدأ النوم يعرف طريقه إلى عينيه !

(انتهت)

مرمرورنية

WWW.7AKAWYIN.A.COM

الحكمة السبوية

* الثعلب والجدى *

وقع ثعلب في بئر عميقة وبقي بها لا يجد سبيلاً للخروج منها .

فأقبل جدى أجهده العطش ، ورأى الثعلب في البئر ، فسأله : هل هذا ماء عذب ؟



فتظاهر الثعلب بالسرور وأخذ يمدح الماء ويقول : إنه لا ماء أعذب منه ، وأغرى الجدى بالتزول ، فنزل

في البئر لا يفكر إلا في إرواء ظمئه .

ولم يكد يروى ظمأه ، حتى أخبره الثعلب بما تعرضت له حياتهما من خطر ، واقترح عليه وسيلة ينجوان بها معاً ، قال : إذا وضعت يديك على جدار البئر وحنيت رأسك ، صعدت على ظهرك وخرجت ، ثم أخذت بيديك وأخرجتك .

ففرح الجدى بقول الثعلب ، فقفز الثعلب فوق ظهره ، واعتمد على قرنيه ، ووصل إلى فم البئر سالمًا ، ثم انطلق يعدو ، فأخذ الجدى يلومه على نقض عهده ، فالتفت إليه وقال : أيها العجوز الخريف ، لو أن في رأسك عقلاً بقدر ما في لحيتك من شعر ، لما نزلت إلى البئر قبل أن تفكر في الخروج منها ، ولما أوقعت نفسك في ورطة لا سبيل إلى الخلاص منها ..

قدر لرجلك قبل الخطو موضعها

فمن علا زلقاً عن غيرة زلجا

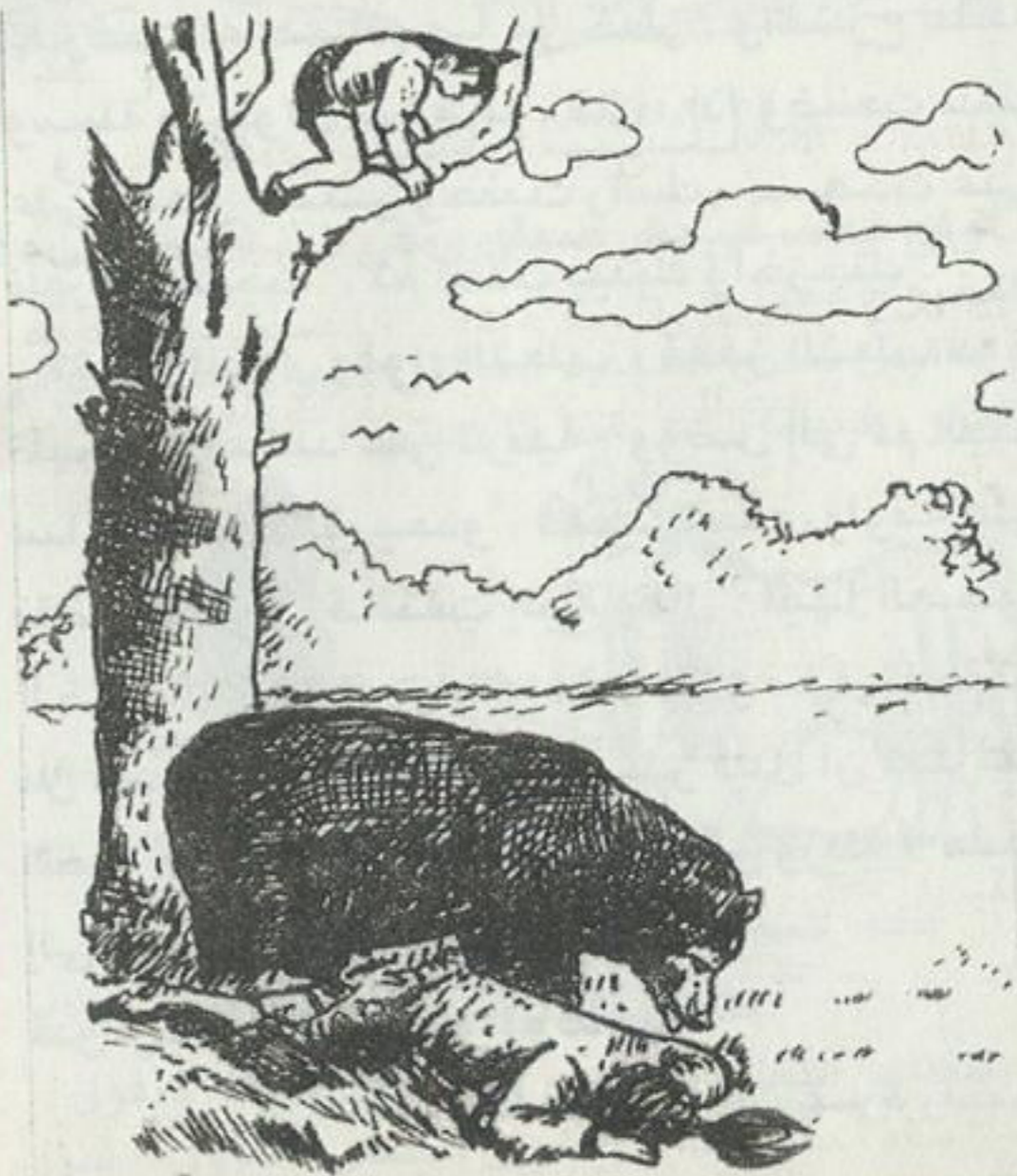

WWW.7AKAWYIN.A.COM

ممر موريتية

كان رجلان يسكنان الغابة فتعرض لهما دب ،
فأسرع أحدهما وتسلق شجرة ، واستخفى بين
أغصانها .

ووجد الآخر أن الدب قاصد نحوه ، فانبطح
من فوره على الأرض ، وجاء الدب فشمه في كل
موضع من جسمه ، فكتم الرجل أنفاسه وتظاهر
بالموت ، فتركه الدب لأنه لا يأكل الجيف .

فلما انصرف الدب ، نزل الرجل الثاني من على
الشجرة ، واقترب من زميله ، وسأله مما زحاً :
ما الذي همس به الدب في أذنك ؟ فأجابه : لقد
أهدى إلي هذه النصيحة : لا تصاحب الصديق
الذي يتخلى عنك وقت الضيق .

● الشدائد محل إخلص الأصدقاء .

جزى الله الشدائد كل خير

عرفتُ بها عدوى من صديقي

* الطائر الأحسن والحداثة *

هبط طائر من السماء وغاص في الماء ، والتهم سمكة كبيرة ... لكن حوصلة الطائر انفجرت من شدة كبر حجم السمكة ..



فاستلقى على شاطئ البحر يعالج سكرات الموت .. وشاهدته حداة فقالت له :

- إنك تستحق ماجرى عليك .. فما ينبغي لطائر الجوّ أن يلتهم غذاءه من البحر !

(ينبغي للعاقل ألا يتدخل في شئون غيره)

* الديك والزلزلة *

كان الديك ينبش الأرض ويبحث عن الغذاء له ولدجاجته .. فعثر على جوهرة ثمينة .. فقال : لو أن صاحبها هو الذي عثر عليها لفرح فرحاً شديداً .. أما بالنسبة إليّ فلا حاجة لي بها ... بل إن حبة قمح واحدة خير عندي من لأى العالم كلها !

o o o



(وربّ سلاح عند من لا يقاتل)

مورمورانية

WWW.7AKAWYIN.A.COM

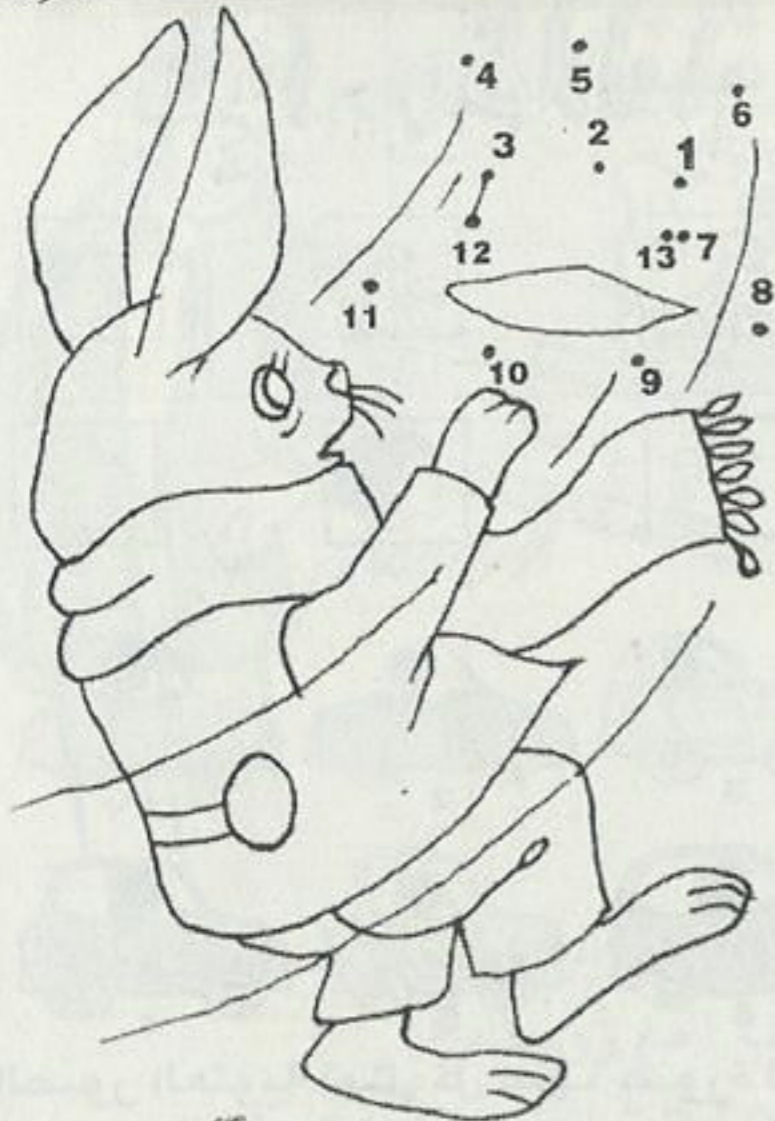

صل النقاط من 1 : 13 لتعرف الشكل المطلوب .
الدرجة 5

الطريقة الصحيحة !

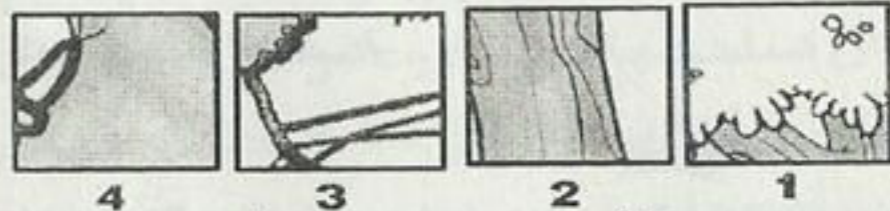

مربع من هذه المربعات ينطبق على الرسم . فما هو ؟

مركز موريتية

WWW.7AKAWYNA.COM



الزبونون : أودّ القيام برحلة سعيدة ..
 الموظف : مع زوجتك ؟
 الزبونون : قلت لك «رحلة سعيدة» !!

صور.. وظلال!

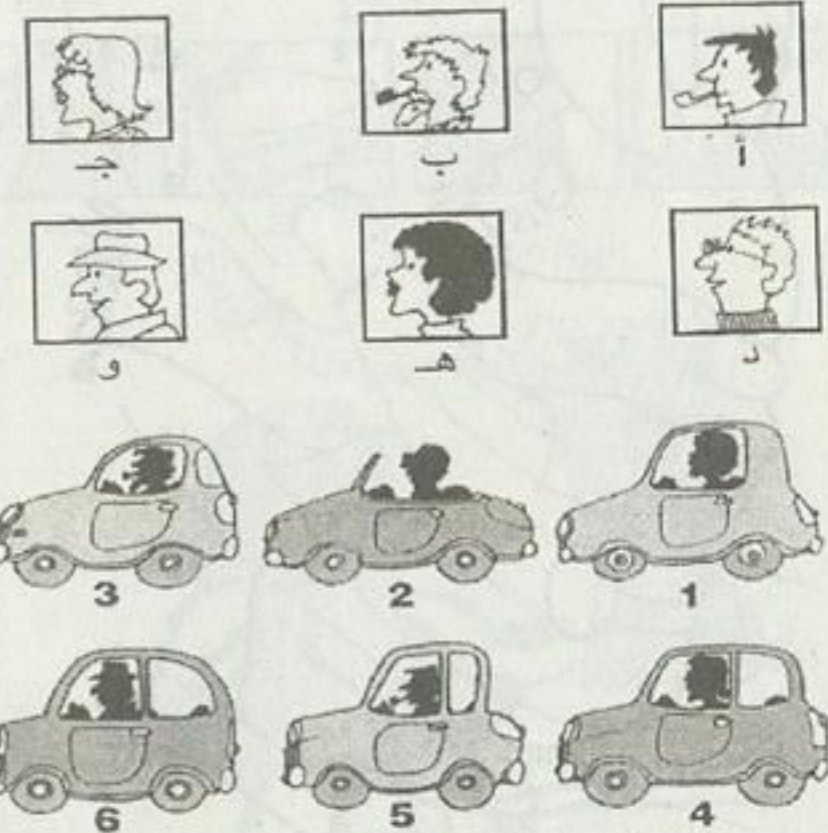

الصور العلوية تمثل كل منها صورة لواحد من راكبي السيارات السفلية .. فهل تعرف صورة كل راكب ؟

الدرجة 8

WWW.AKAWYNA.COM

مركز موريتية

ثلاثة أيام ما أكلتش يا ناس؟! .. بالذمة
حرام ده ولا حلال؟ آلااه يابطنى ...



اشوف زباله الجيران .. يمكن يكونوا ناسيين
عظمة كده .. جلدة
كده ...



مزمور

WWW.AKAWYNA.COM

عُدت يا أيها الشقى!

يحيا المواطن المطحون حياة بائسة .. يعانى
من الوحدة ويشكو من الملل ...

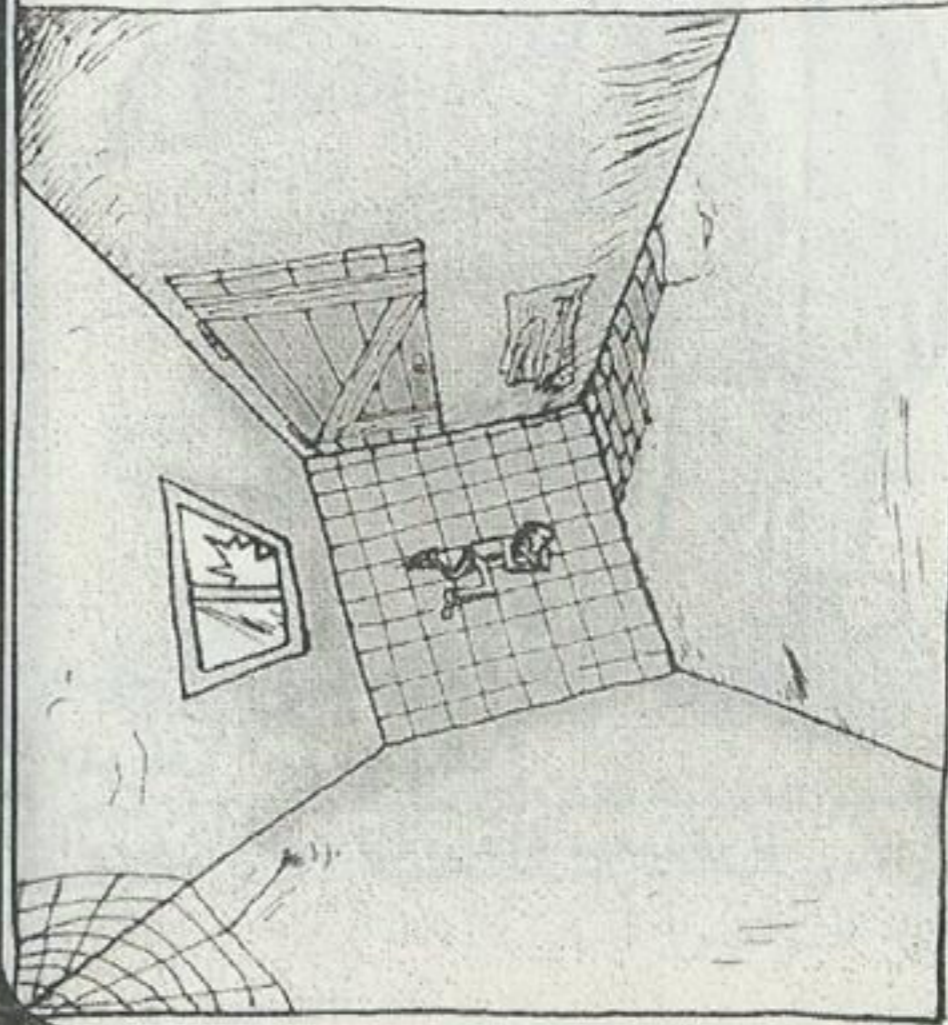

يا سياتر يارب ... الناس دول إيه ؟!
بيقرقشوا العظم كمان ؟!



بتنونوى ليه يامسكينة ؟ العمارة دى فقر
ع الآخر ... أنصحك تلمى عزالك وتروحي
عمارة ثانية !



نزل المواطن المطحون إلى الشارع يبحث عن
لقمة هنا أو هناك ...



عال .. صندوق القمامة العمومي
هناك أهو ..

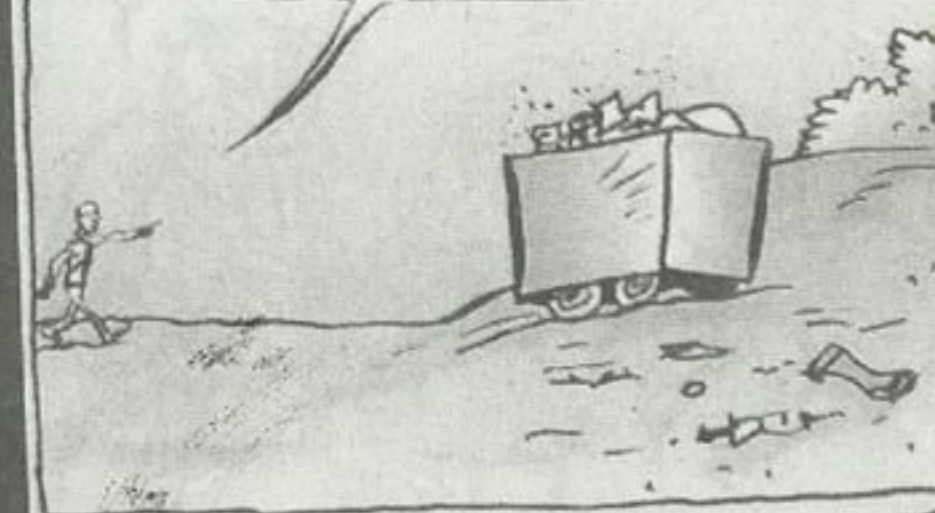

WWW.AKAWYNA.COM
مركز مورتية

لكن سيارة جمع القمامة وصلت فجأة !



ولم يجد المواطن المطحون بدأ من أن يتسول حتى لا يهلك جوعاً ...

لله يا محسنين لله ..

موظف درجة رابعة عاوز لقمة يسد بها جوعه .. حسنة قليلة تمنع بلاوى كثيرة ، ومن قدم شىء بيدااه التقاه .. ويابختك يا فاعل الخير والثواب ...



فى المساء
أعوذ بالله .. الناس جرى لها إيه ؟
ما عايش فى قلوبهم رحمة ولا شفقة ؟



وفى المنزل ...
الجوع ح يقطع معدتى .. أنا خايف
أموت من الجوع ...

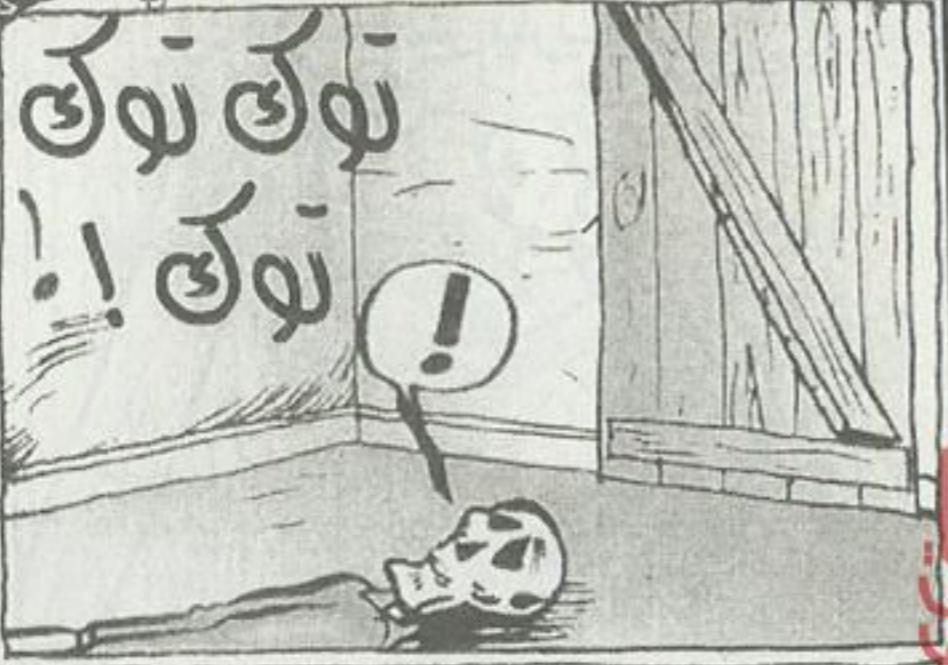
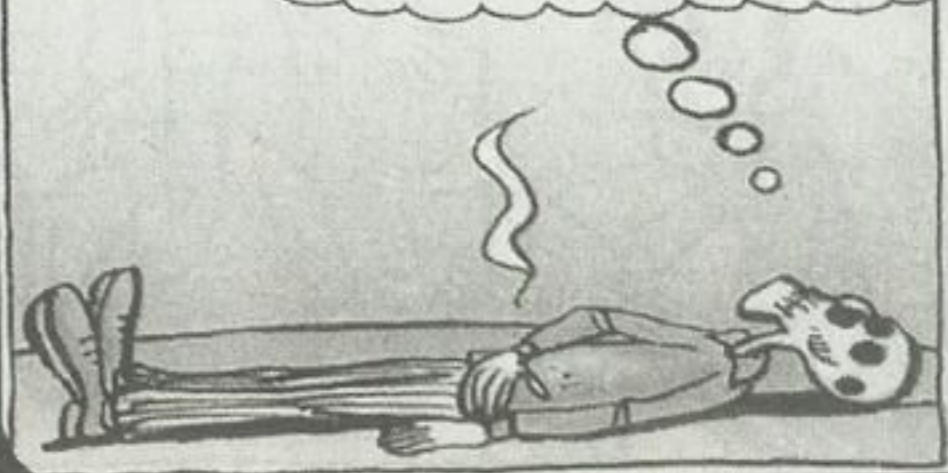

ياترى مين ؟ كل خوفى يكون البواب
جاي يطلب أجرة الغرفة ، ولا يكون
حدّ من الديانة ...



WWW.7AKAWYNA.COM



های بییرت دای تو یوو ... های
بییرت دای تو منسی ...

ایه ده
عید میلادی؟



تمت

WWW.AKAWINJA.COM

العظماء



العقائد

مردمور ية

المربة الصحيحة!

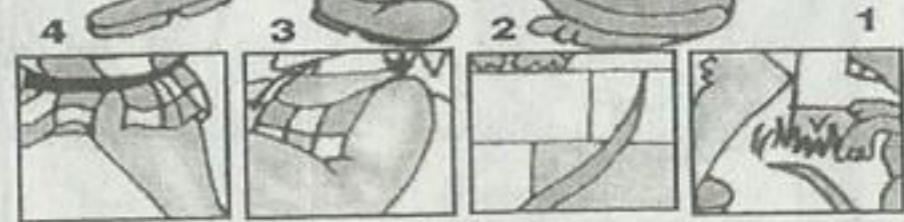

مربع من هذه المربعات ينطبق على الرسم . فما هو ؟

عباس محمود إبراهيم العقاد ...
اسم يبدو في ظاهره لمواطن مصري عادى ، لا يميزه
شيء ...

لكن ترى هل هو مجرد شخص عادى فقط ؟

أديب ؟

مجرد أديب ؟

لا .. لا .. لا ..

إن صاحب العبقريات الشهيرة ، لا يمكن أن
يكون أديباً عادياً قط ..

إن (عباس العقاد) فيلسوف عظيم ، وشاعر
كبير ، وقصاص متمكن ، ومترجم متميز ، وناقد
دقيق ، وظريف من ظرفاء القرن العشرين !

ولد (عباس العقاد) يوم الجمعة 30 شوال سنة
1306 هـ الموافق 28 يونيو سنة 1889م
بأسوان .. لأب يقوم على أمانة المحفوظات
(الدفترخانة) .. أحقه بالكتاب فى السابعة من
عمره ، ثم بالمدرسة الابتدائية لمدة أربعة أعوام
فقط !

العظماء !

فى سماء التاريخ الحالكة ..
حيث يطوى النسيان كل شيء ..
هناك نجوم لامعة تتلألأ فى أركانها ..
نجوم لم يمحها الزمان ، ولم تطفى بريقها الأعوام ..
إنهم علماء ، وأدباء ، وفنانون ..
إنهم عظماء !!

(خالد)

أربعة أعوام هي كل حظ (العقاد) من التعليم النظامى ! أنهى دراسته الابتدائية إذن عام 1903 ، ليعمل مدرساً بالمدرسة (الخيرية الإسلامية) بأسوان ...

وفى عام 1905 عمل (العقاد) موظفاً فى القسم المالى بمدينة (قنا) حيث نُقل إلى (الزقازيق) فى العام نفسه ...

وأخذ يتردد على القاهرة كل أسبوعين ، ليعايش الحركة الأدبية والفنية بها ، ويقراء أحدث الكتب التى تظهر أولاً فاولاً .

عام 1906 استقال من وظيفته والتحق بمدرسة الفنون والصنائع بالقاهرة ، ثم تركها وعمل بمصلحة البرق ..

ثم ترك هذا العمل ! فى عام 1907 اشترك مع الكاتب والمؤرخ الإسلامى (محمد فريد وجدى)



فى تحرير جريدة (الدستور) ...

فى عام 1909 توقفت (الدستور) فواجه (العقاد) أزمة مالية حتى إنه باع كتبه الثمينة ليعيش من ثمنها ، وعجز عن سداد إيجار مسكنه ، فقرر العودة إلى أسوان .

لكنه لم ييأس ...

فعاد مرة أخرى إلى القاهرة عام 1911 حيث اشترك فى تحرير مجلة (البيان) ... وفى مجلة (عكاظ) التى اشترك مع (المازنى) فى تحريرها اختص العقاد نفسه بكثير من الترجمات العربية لـ (كارل) و(ماكولى) و(أرنولد) وغيرهم .

تم تكريمه فى أبريل 1927 فى حفل أدبى كبير، اشترك فيه كل أعلام الفكر والأدب .

وفى عام 1940 اختير عضواً بمجمع اللغة العربية ، وظل منذ ذلك التاريخ مقبلاً على المجمع ، حريصاً على أن يحضر كل جلساته ...

عام 1956 .

أما عام 1960 فكان موعده مع تكريم الدولة له حيث
مُنح جائزتها التقديرية للآداب ...

لا ينقص من قدره مطلقاً عدم حصوله على جائزة
(نوبل) للآداب ... بل إن ذلك ينقص من قدر ومصداقية
الجائزة !

له أكثر من مائة مؤلف في الشعر ، والأدب ، والتاريخ ،
والاجتماع ، والقصة ، والدراسة ، والنقد ، والترجمة ،
والمذكرات ، والفلسفة ، والسياسة ، والعبقریات ،
والشخصيات الإسلامية ، والتراجم ، والمرأة ، وغيرها
من ألوان الأدب المتعددة ...

ومن أقواله الماثورة التي أنصفت كل مؤلف يهضم
الآخرون حقه ... «إن كل كتاب يصدره مؤلف ، ويلاقى
حظاً من النجاح والقبول لدى القراء ، هو بمثابة رسالة
دكتوراه حصل عليها ذلك المؤلف بدرجة تتناسب مع
درجة نجاح كتابه» !

78

WWW.7AKAWYINJA.COM

موروث

كان (العقاد) يزور صديقه الدكتور (حسين همت)
في منزله بمصر الجديدة ، فوجد الأستاذ (العقاد)
عند الدكتور شاباً أنيقاً يرتدى العمامة فوق
الملابس الإفرنجية الكاملة ... أى أنه كان يشبه في
ملابسه المرحوم الشيخ (عبدالعزیز جاويش) ...
فقدّم الدكتور (حسين همت) ضيفه الشاب إلى
الأستاذ (العقاد) قائلاً :

- حضرته الأستاذ فلان مأذون شرعى ..

فحياه العقاد قائلاً :

- كان الأولى أن تكون مأذوناً مختلطاً بهذه
الملابس ! (أى يزوج المصريين والأجانب على حد
سواء !)

وانتقل العقاد إلى جوار ربه في يوم الخميس
28 شوال سنة 1383 هـ الموافق 12 مارس سنة
1964 .

رحمه الله رحمه واسعة ...

79

حامل نقود غريب الأطوار (*)

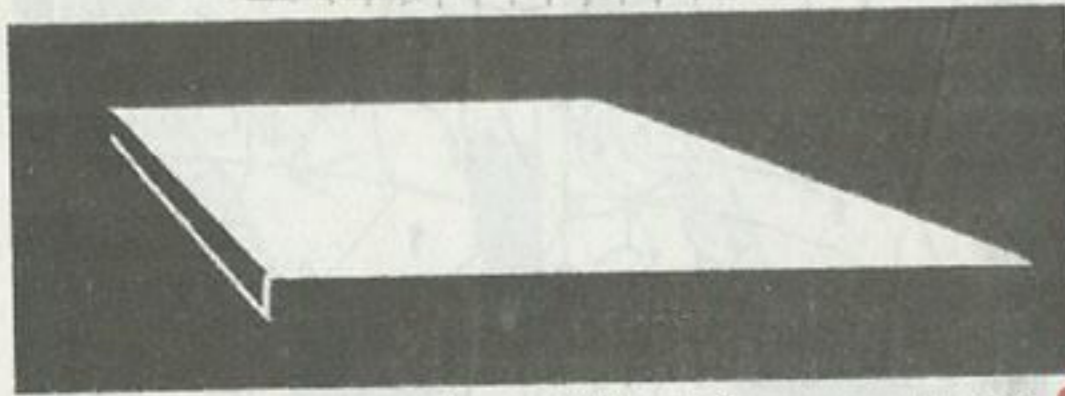

تخيل جميع أنواع النقود المعدنية الشائعة ، ثم استخدم كل قدراتك في التخيل في تقدير أي واحدة من هذه الأنواع المتفاوتة الأحجام ، يمكنك وضعه على السطح الأبيض بحيث لا تلامس حافته .. طبعاً ستتخيل أنها العملة ذات العشرة أو الخمسة مليمات .

وبموجب الرسم المنظور فإن السطح يبدو أمامنا أكبر بكثير من حقيقته ... وتثار عندنا هذه الظاهرة الكاذبة بسبب أن الضوء المنعكس بواسطة الأسطح البيضاء يرسل إلى السبيكة الكثير من الأشعة اللامعة والمضيئة في حين أن الأسطح القاتمة تمتص الأشعة .

ولهذه الأسباب فإننا نتعرض للوقوع في الخطأ ؛ ذلك أن كل أنواع النقود السابقة لا يمكن أن تستقر على السطح الأبيض إلا ولمست حافته حتى القطعة ذات الخمسة مليمات فهي أكبر حجماً من السطح الأبيض .

(*) تأليف هانز برس .. ترجمة أيمن الشربيني .

ظلال

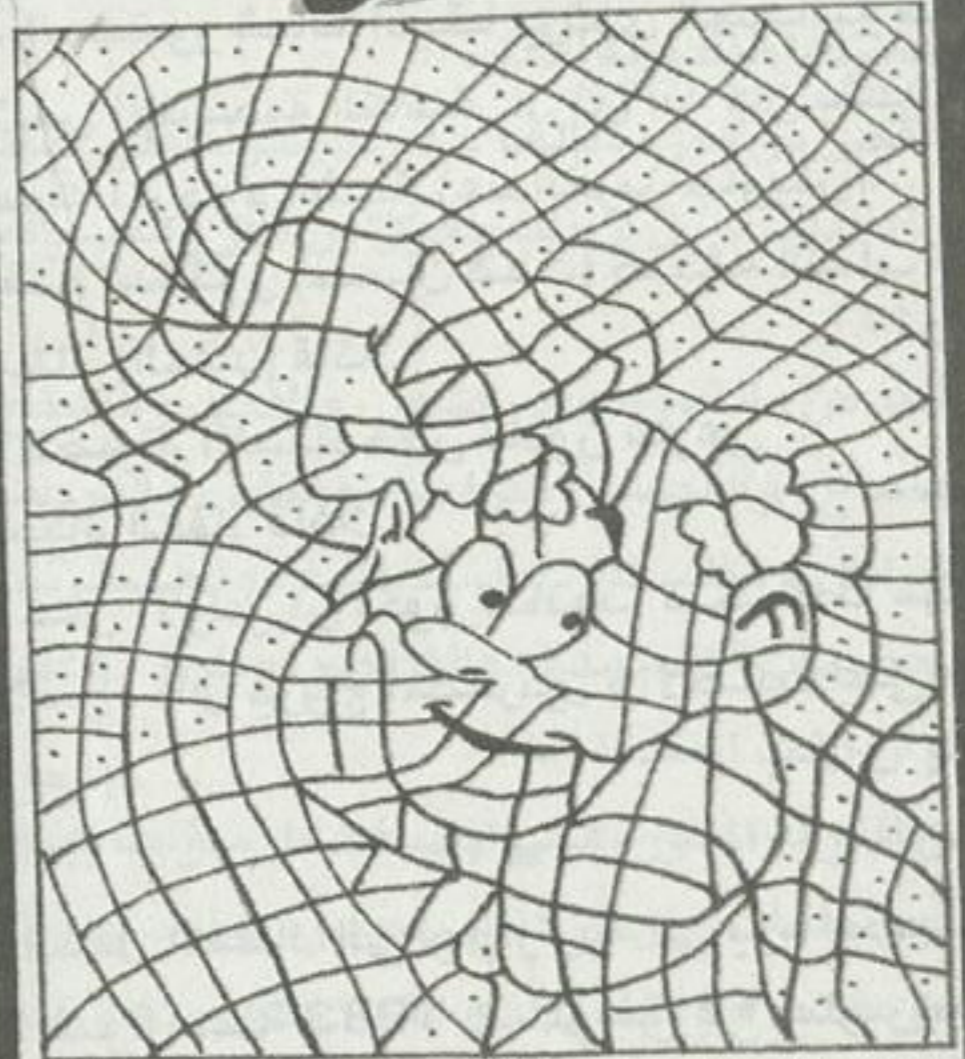

ظلل المساحات المنقوطة لترى الشكل المرسوم .

WWW.7AKRAWYINJA.COM



تناول قطعتين من النقود المعدنية بين الإبهام والسبابة ثم ادعكهما بسرعة فائقة الواحدة بالأخرى .. وعد النظر بعناية فائقة فإنك تلاحظ كما لو أن قطعة الثالثة من النقود تتحرك إلى أعلى وإلى أسفل بين القطعتين الأخرين ... ما هو السبب لهذه الظاهرة العجيبة؟ رد الفعل لدى أعيننا يكون بطيئاً ولا يمكن ملاحظة الحركة السريعة للنقود ، وفي كل حركة تظل الصورة منطبعة على شبكية العين لبرهة قصيرة يتغير في أثنائها وضع النقود من مكانها نظراً للحركة السريعة التي يتم فيها دك النقود ببعضها . ونتيجة منطقية لذلك تبدو أمام العين قطعتا النقود في حالة حركة مستمرة وأكثر من ذلك تبدو للعين صورة وهمية إضافية .

WWW.7AKAWYNA.COM

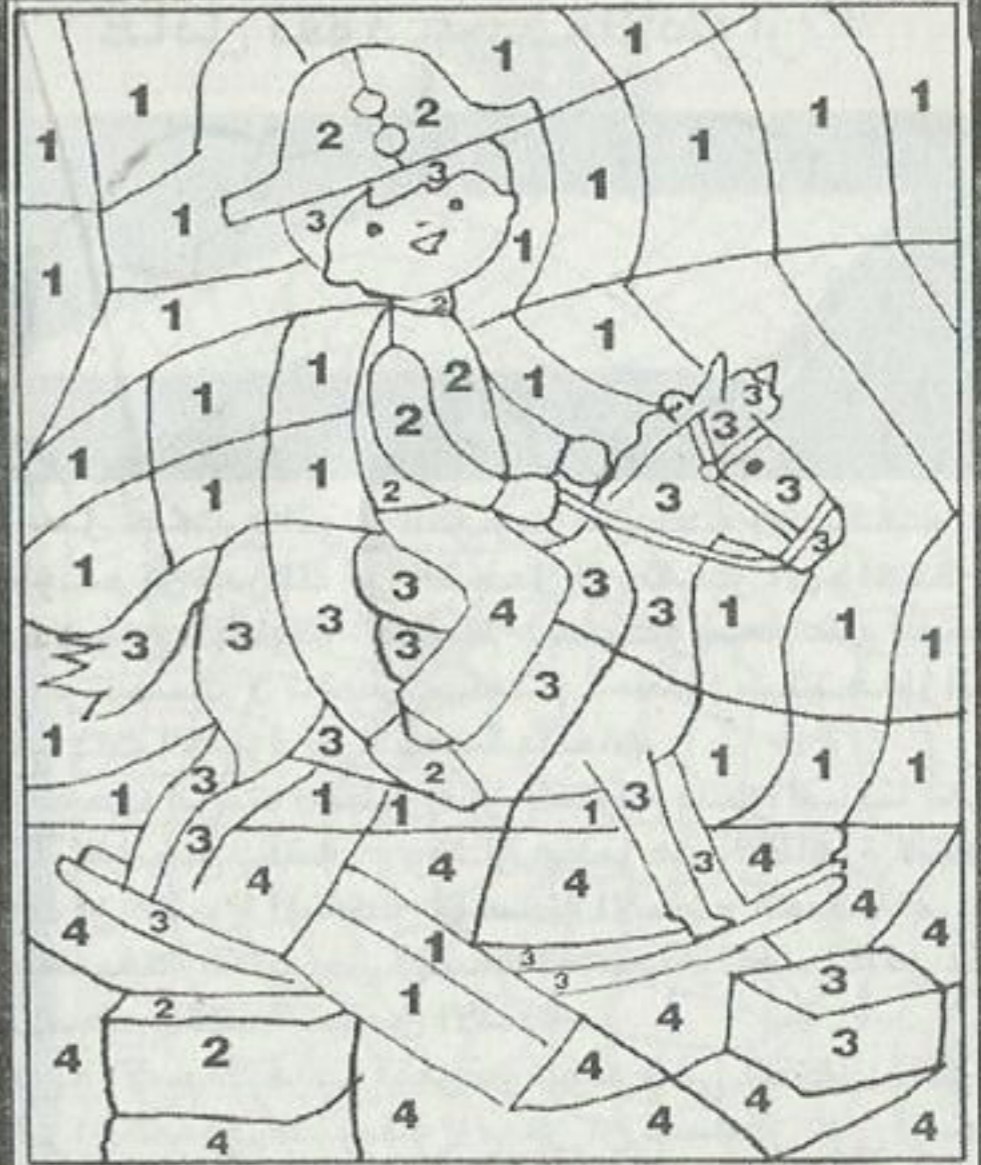

لون هذه اللوحة حسب الأرقام :
1 - أزرق غامق 2 - أصفر 3 - برتقالي 4 - أحمر

الخطأ في الكتابة

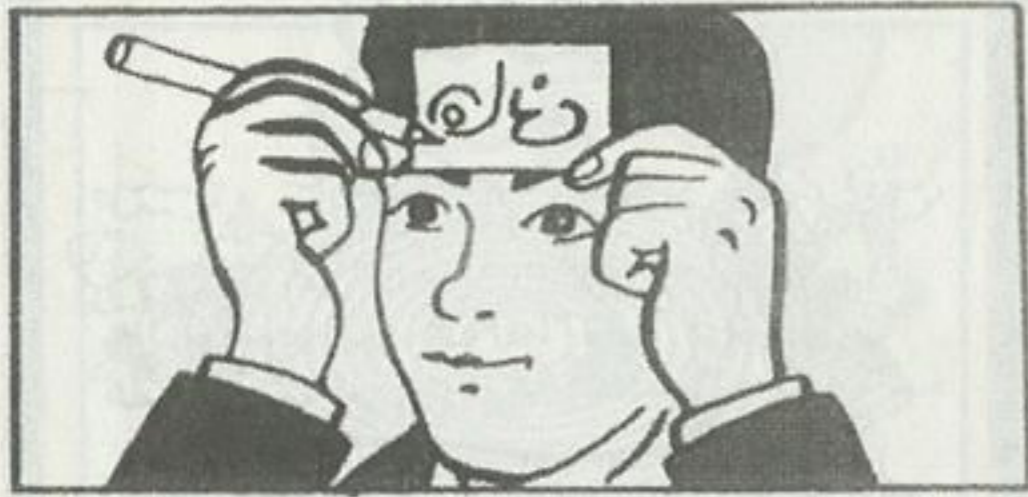

ضع قطعة من الكرتون على جبهتك ، ثم حاول كتابة اسمك ، وستدهش من النتيجة حين ترى اسمك مكتوباً بالمقلوب .
 ذلك أنك معتاد على كتابة اسمك في الاتجاه من اليمين إلى اليسار ، وهذا هو ما يجعلك تقع في الخطأ ، ولكنك محتاج لبعض الوقت للتروى والتفكير حتى تبدأ في كتابة اسمك من اليسار إلى اليمين حتى تحصل على اسمك في الاتجاه الصحيح ..

WWW.ZAKAWYNA.COM

ممر مورتية



انظر لهذه الأشياء لمدة دقيقتين .. ثم اغلق الكتاب وحاول أن تتذكرها .. وأعط نفسك درجة واحدة لكل شيء تتذكره ..

الفونوغراف

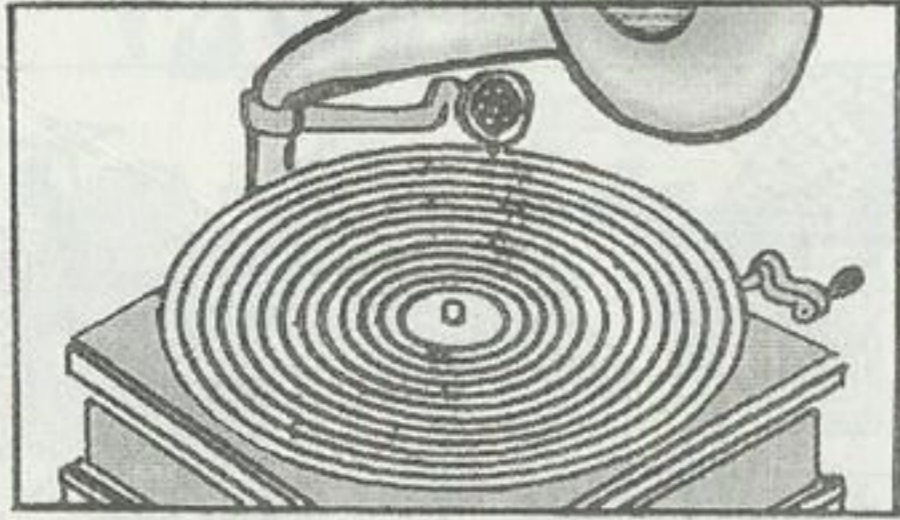

لو أدت صورة الفونوغراف أمام عينك فسيخيل إليك أن الأسطوانة نفسها تدور هي الأخرى . ولهذه الحركة كثير من الأسباب . فزاوية سقوط الضوء التي تتغير باستمرار في أثناء حركة الصورة ، وكذلك زاوية النظر التي تتغير هي الأخرى ، تسببان داخل أعيننا ظهور مناطق فاتحة ومناطق غامقة على التعاقب ، وتبدو كما لو كانت تمر مائلة للأسطوانة على القرص .. ولا يمكن للعين بهذه السرعة متابعة هذه التغيرات ، لذا فهي تلاحظ هذه الدورات السريعة .

ممر مورتية

WWW.7AKAWYINJA.COM

مناهة

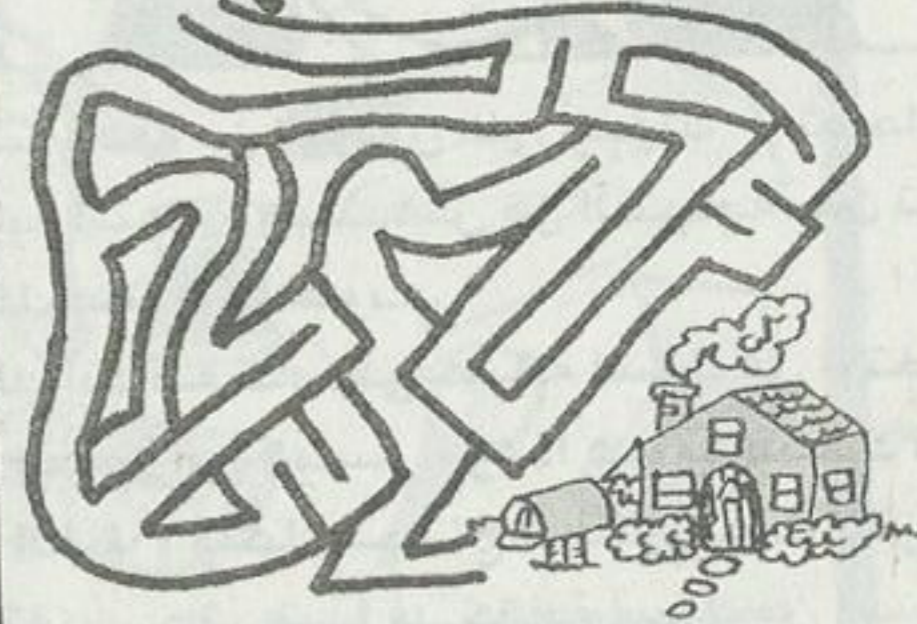

ساعد أمنية في الوصول إلى دارها عبر هذه المناهة .

الدرجة 5

غضب .. وحزن !



لكي ترى الوجه الآخر لهذا الرجل
الغاضب اقلب الكتاب رأسًا
على عقب !

تفاصيل غير منطقية



في الصورة عشرة تفاصيل غير منطقية .. هل
تستطيع اكتشافها ؟

الدرجة 10

مغامرات

وجهة نظرنا

X السياسة



مغامرات

WWW.AKAWYNA.COM

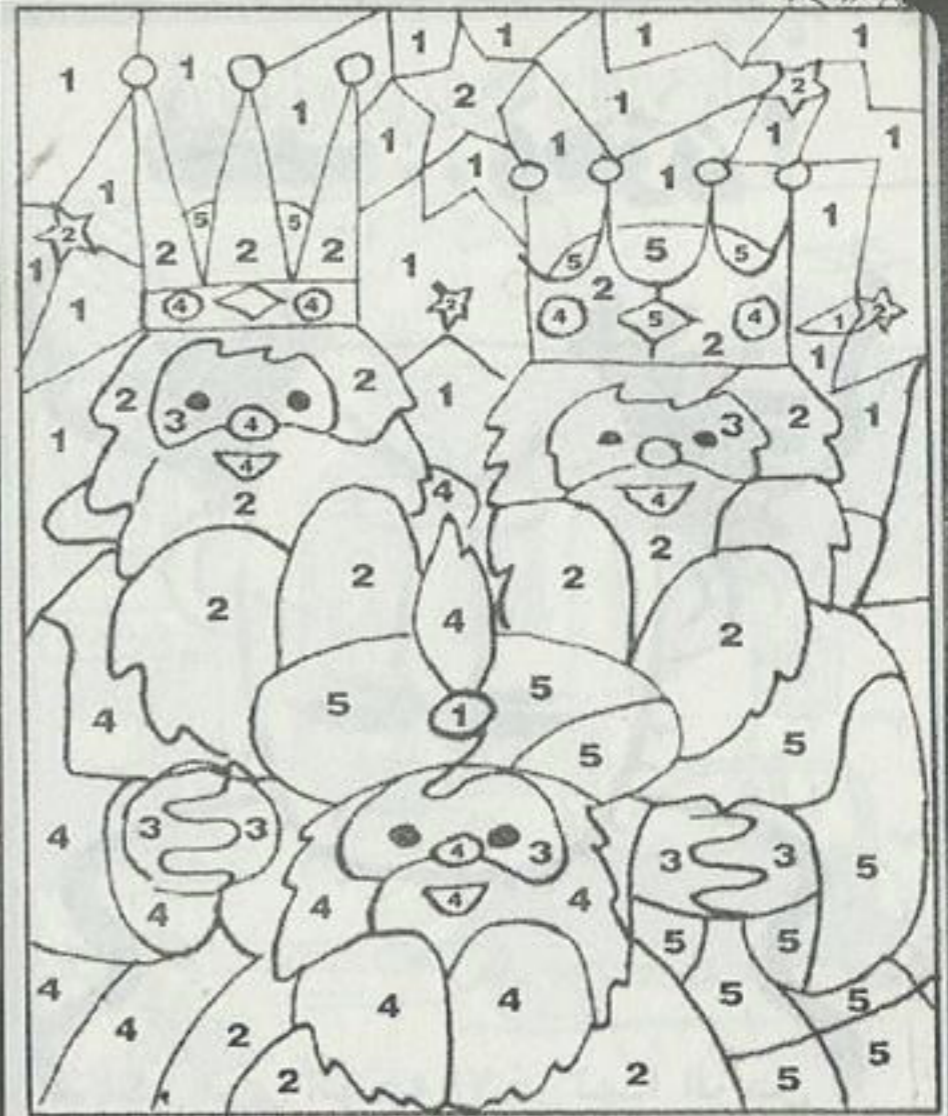

لون هذه اللوحة حسب الأرقام :
 1 - أزرق غامق 2 - أصفر 3 - برتقالي
 4 - أحمر 5 - أخضر .

الماضي والحاضر !



WWW.7AKRAWYNA.COM

المربعة الصحيحة

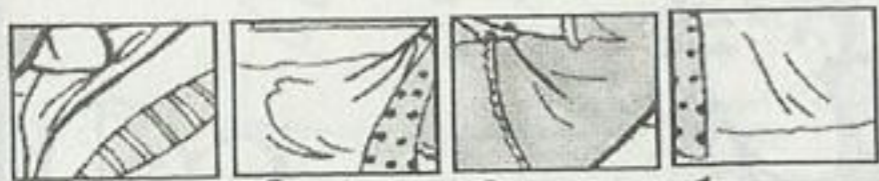

مربع واحد من هذه المربعات ينطبق على الرسم. فما هو؟

مركز موريتية

WWW.AJALAKA.COM



لعبة النقط !

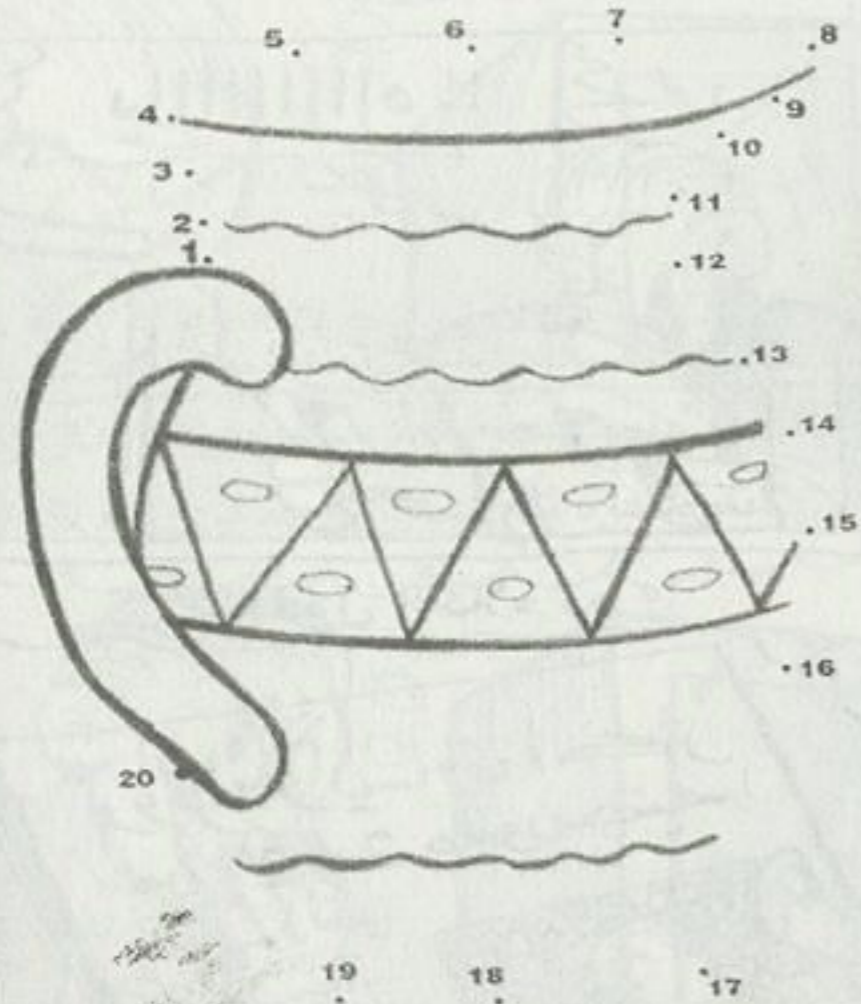

صل النقاط من 1 إلى 20 لتري شيئاً جميلاً.

مركز وورلد

WWW.7AKAWYNA.COM

لماذا سرقت
معطف القراء
من المحل ؟



لم أسرقه ياسيدي
ولكني وجدته أمام المحل
وقد كتب بجواره
«انتهبوا الفرصة» !



عالم الرياضة



معقول الكلام ده ؟!

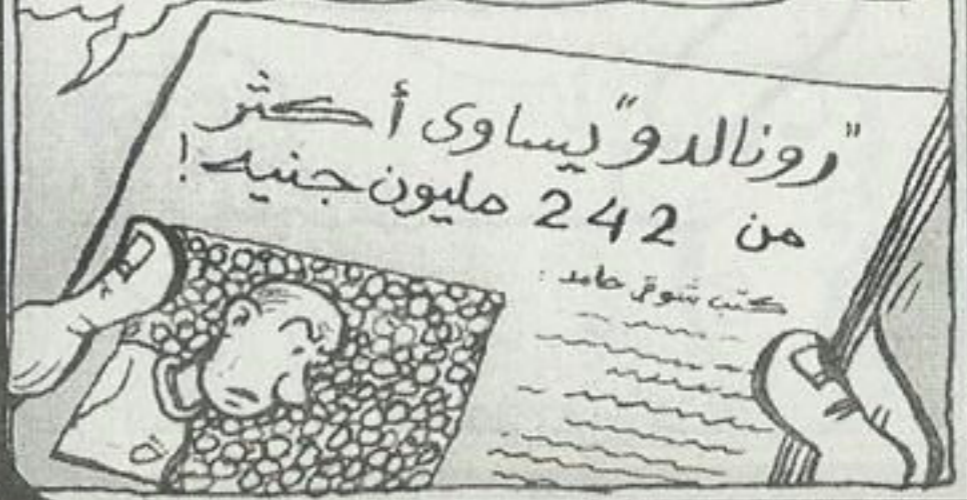

لاعب كرة واحد يساوي 242 مليون جنيه ؟!
ليه يعني ؟ الخطيب ؟!



كل ده ولسه سنه 20 سنة بس ... أمال لما
يبقى عمره 40 سنة .. ح يساوي كام (*)



(*) «حاتم» جاهل كرويًا !

مزمور ية

WWW.7AKAWYNA.COM

الآن أحتكم على ثلاثة وثلاثين ألف جنيهه فقط لا غير ...



ما رايكم في تجارة اللاعبين كمهنة شريفة تحقق دخلاً كبيراً ؟



WWW.7AKRAWYNA.COM

معنى كده إن أسعار اللاعبين فى ارتفاع مستمر .



وإن تجارة اللاعبين تجارة مربحة جداً ..

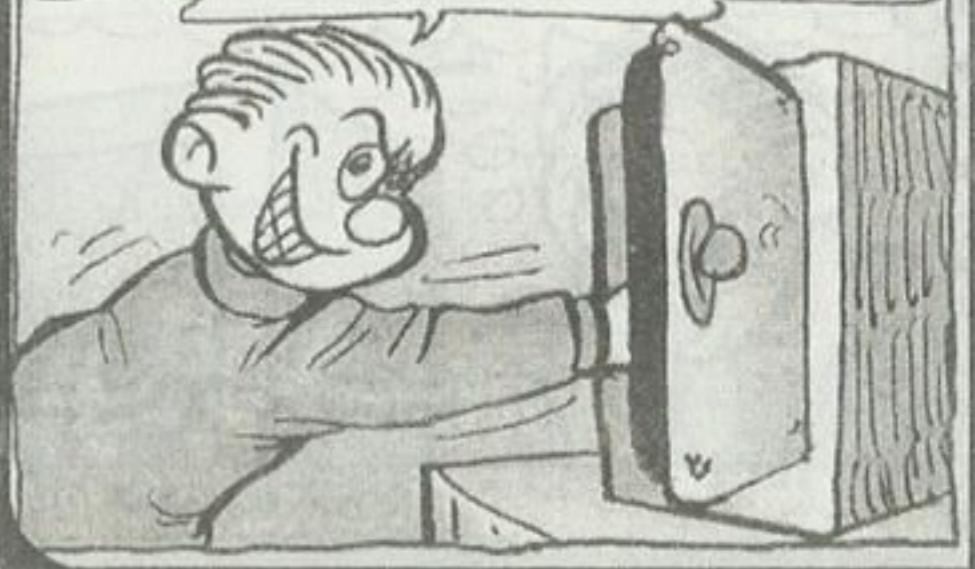

من حُسن الحظ أن أسعار اللاعبين المصريين في
الحضيض ... يعنى كلهم على بعضهم كده ما يجوش
ثمن رونالدو !

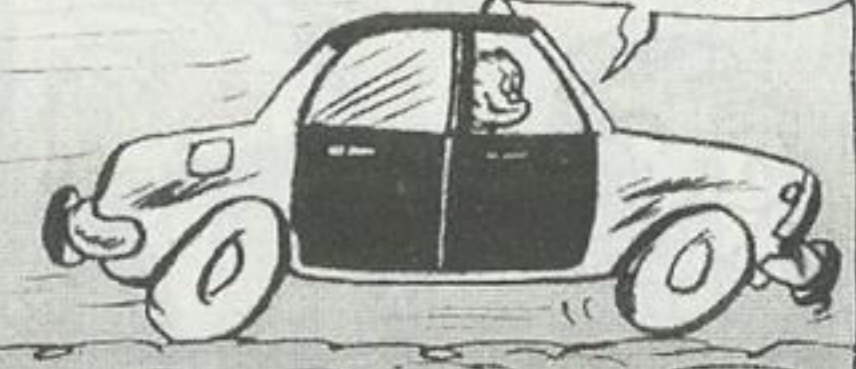

واستقل (حاتم) القطار ، وهو يضر في نفسه شيئاً !

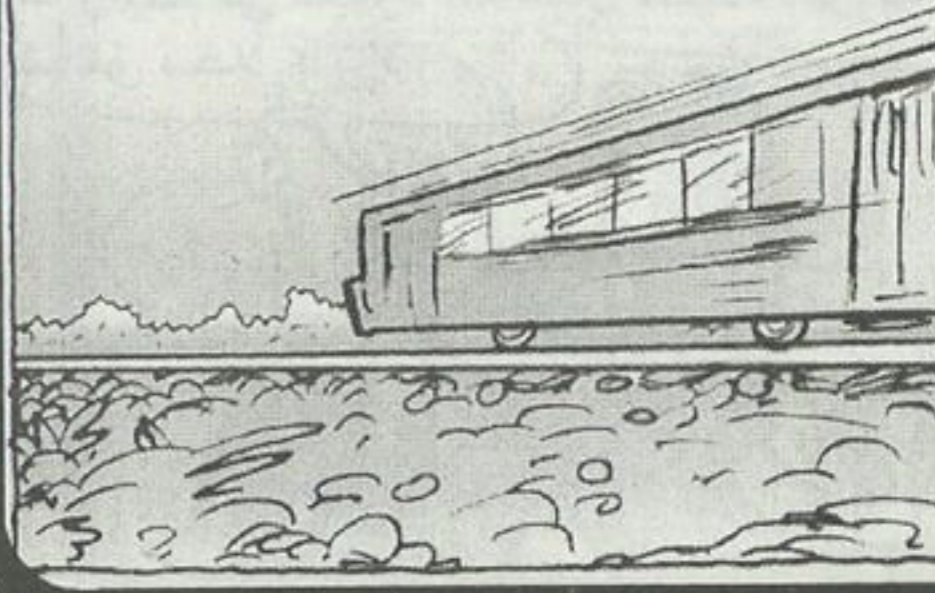

وفى إحدى القرى .. وقف يتابع بعض الأطفال وهم
يلعبون الكرة ...



يظهر إن الواد (مطراوى) ده لعيب موهوب
أنا ملاحظ إنه (بينكش) الكرة بطريقة
تُخش القلب ...



WWW.ZAKAWIYA.COM

أيوه .. تلعب في الأهلي ولا في الزمالك .. و ..

لا .. الزمالك لا ..



بلاش ياسيدي الزمالك ... إلعب في الأهلي
جنب هادي خشبة ... وأشرف قاسم ..

جری إيه ياسيدنا لفندي
أشرف قاسم بيلعب في
الزمالك ..



مدرسة وورشة

WWW.AKAWYNA.COM

اسمع يا ساطر ... بيتكم فين ؟

وانت مالك ؟



يامطر اوى يا حبيبي ... إنت مش تحب تلعب
كورة في مصر ؟

مصر ؟



أهلاً أهلاً .. يامرحب ... خطوة عزيزة



الله يرحب بك
يا حاج ..

لا والله .. مطراوى
أصله جليل الكلام ..



ياترى مطراوى قال
لك على سبب الزيارة ؟



تعال ياسيدنا لفندى .. أنى ح أوريك البيت ..



يامسهل

وفى غرفة ريفية واسعة .. جلس (حاتم الطائى)
ينتظر صاحب الدار ...

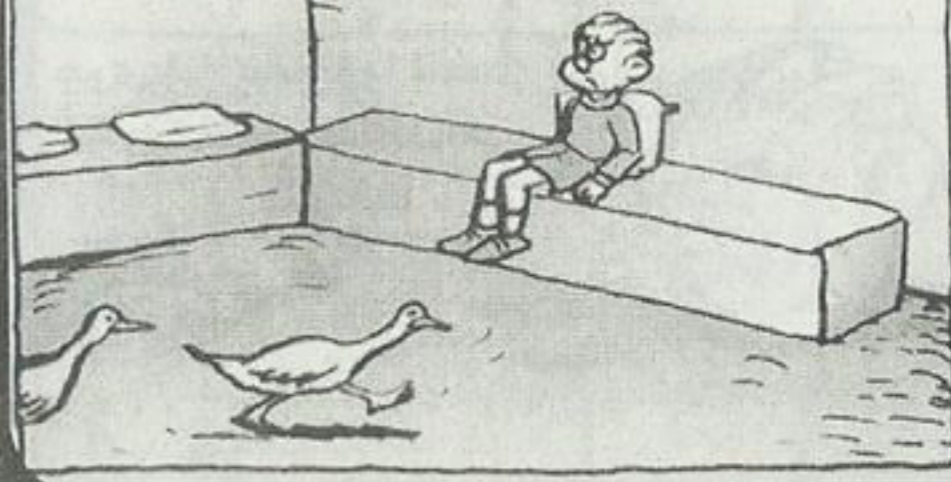

يبقى نخش في الموضوع دوغرى ...



وأنا راجل دوغرى وأحب الدوغرى!



في الحقيقة أنا جاي أشتري بسلامته



بسلامته؟ قصدك الخروف اللي حدانا؟



ممر موريتية

WWW.AKAWYNA.COM

خروف إيه يا حاج .. أنا أقصد ابنك ... مطراوى!



ت .. ت .. تشتري ابني؟ مطراوى!

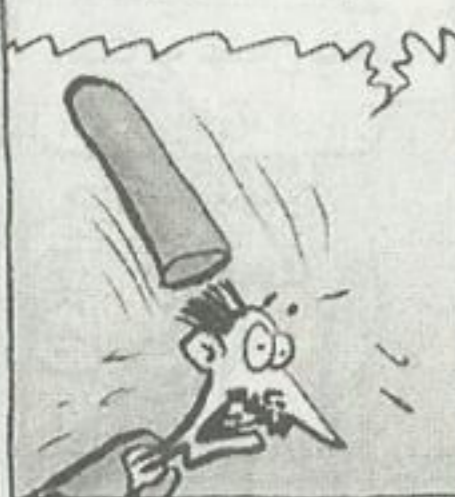

وفيه إيه؟ ثمه معايا في الشنطة أهو!



ثمه؟! إنت جرى لعقلك حاجة يافندي إنت؟ عاوزنى أفرط في ضنايا؟



تفرط في ضناك إيه بس
يا حاج .. أنا عاوز
أشترية عشان يلعب
كورة!



لسه برضك بتجول
تشتريه؟ وكورة إيه
دى اللي عاوزه يلعبها؟

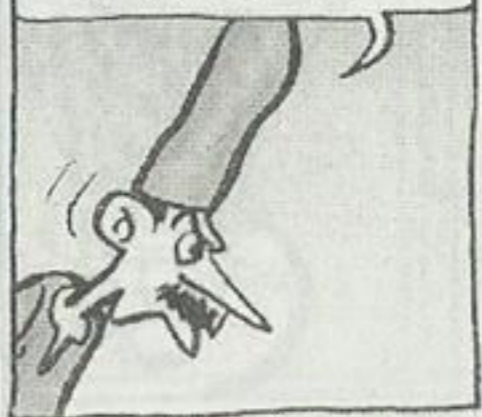

أفهمك يا حاج ... أولاً
إنت أهلاوى ولأ
زملكاوى؟



أنى باشتري السماد
من الجمعية الزراعية
اللى فى المركز ...



ياه! ده انت أبيض
خالص .. طيب إيه
رايك أنا عاوز أشغل
ابنك؟



نبتدى م الأول تانى
شوف يا حاج .. أنا
ح أفهمك واحدة واحدة



تسغله فى جمع الدودة؟
يفتح الله يافندى ..



وأنى سامعك
ومطرطج ودانى كمان



مركز موريتية

WWW.AKAWYNA.COM

وتحرك (حاتم) بسرعة فنشر إعلاناً في الصحف
لبيع اللاعبين ..

للبيع

- لاعب ناشئ .. مستوى ممتاز ...
- تحكم في الكرة .. لياقة .. مهارات
- أساسية .. لأعلى سعر .. الوسطاء
- يمتنعون ..
- شقة بحرية ميدان روكسي
- ور السابغ .. فاخرة ..
- كلب دوبرمان ..

ألو؟ النادي الأهلي؟ أه .. عندي لكم مهاجم
ممتاز .. (مطراوى) .. أيوه .. ممكن أبعثه لكم
لتختبروه



وأستطاع حاتم أن يشتري ثلاثة أولاد موهوبين
ودفع فيهم 21 ألف جنيه ..



وفي المنزل .. مطراوى ومُرسى ومدنى ..
ح تشتغلوا فى البيت ده .. عشان تعملوا
بلقمتمك لحد ما تشوف لكم بيعة ..



مكرمورتيّة

WWW.7AKAWYIN.A.COM

و... أيوه .. الإسماعيلي؟ لا والله ماكانش
يتعزّز .. الدفعة اللي عندي خلصت خلاص ..
كلمونى كمان يومين .. بس .. سييبوا عربون
الأول!



يا سلام .. أتاى الرياضة دى مفيدة جداً ...
طول عمري كنت حاسبس إن عندي مواهب
رياضية!



ألو .. الزمالك؟ أه .. فيه مدافع كويس قوى ..
يقفل لكم (الشوارع) بتاعة الدفاع ...



ألو؟ المنصورة؟ أيوه أيوه .. عندي
لكم ولد زى الفل ... (مدنى) ... ح يكون
قنبلة الموسم ... وابقوا ادعوا لى!



ممر موريتية

WWW.7AKAWYIN.A.COM

فوراً بدأت مظاهر النعمة على (حاتم الطائي)

أيوه يا إكسلانس .. دي نمرة (الموبايل)
بتاعى ..



ده كابتن (حاتم الطائي)
سمسار الكرة الشهير!

كابتن
حاتم ..
شوف ..



وفى إحدى الرحلات لصعيد مصر ... دفع (حاتم)
كل ما يمتلك لشراء 300 لاعب دفعة واحدة!

شمال يمين شمال يمين .. شمال يمين

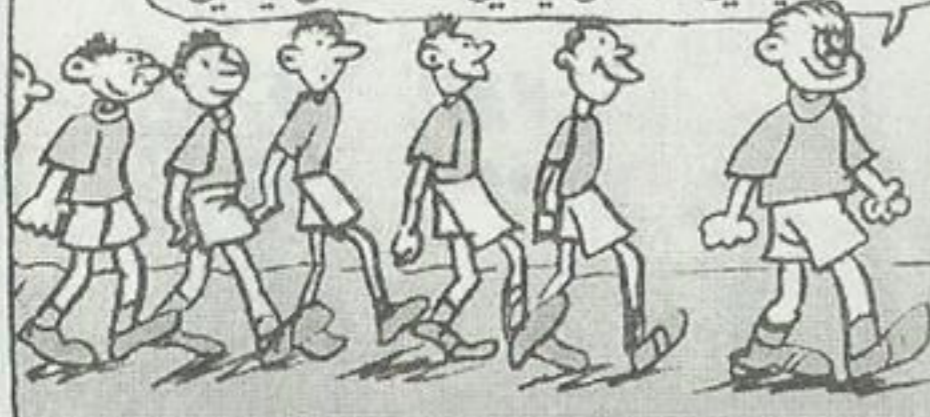

وتم بيع هذه الصفقة بثمن يتجاوز المليون
جنيه!

يا ما انت كريم
يارب



وفجأة

ياساتر
يارب ..

يوم
يوم
يوم



ميين ؟

افتح الباب ..
بوليس



إنت حاتم الطائي 2000 ؟

أيوه أنا



اقبضوا عليه !



WWW.AKAWYNA.COM
مغامرات

وفي القسم .. انت متهم يا سيد حاتم بالنصب
على 50 نادر من أندية الدرجة الأولى والثانية
والثالثة وبعث لهم 300 لاعب لا يصلحون !



إزاي لا يصلحون ؟
- أنا بايع لهم لعبية
100% !



100% ؟ لا وانت
الصادق .. لعبية
10%

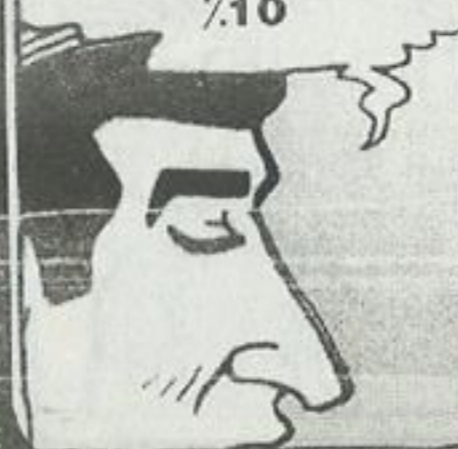

WWW.AKAWYNA.COM

مردمورتيه

إزاي يا بيه ؟ أنا
منقيهم واحد واحد
ع الفرازة ...



لا ... وإيه لزومه ؟
العيال لسه صغيرين



عملت لهم كشف
طبي ؟



العيال كلهم مصابون
بالبلهارسيا .. والمجهود
خطر على صحتهم !



واضطرَّ (حاتم) إلى إعادة الأموال إلى أصحابها .. واستردَّ اللاعبين المرضى ..



لسه قضية النصب
شغالة ... لابد
أن أستعين بمحام
ماهر

وكان المحامي محنكًا .. فاثبت أن النصب لم يتوافر حيث اعتبر كل اللاعبين في مصر مرضى فلا اختلاف بينهم وبين اللاعبين الذين اشتروهم



الله ينور
يا أستاذ

WWW.AKAWYNA.COM
مركز مورتنة

وبعد أن خرج (حاتم) مصحوبًا بالبراءة ...

وبعدين في اللعيبه اللي اتدبست فيهم
دول ؟ أستغلهم ازاي وفي إيه ؟



وهكذا .. الزراعة ستظل دائمًا وأبدًا مهنة الأجداد والأحفاد !!

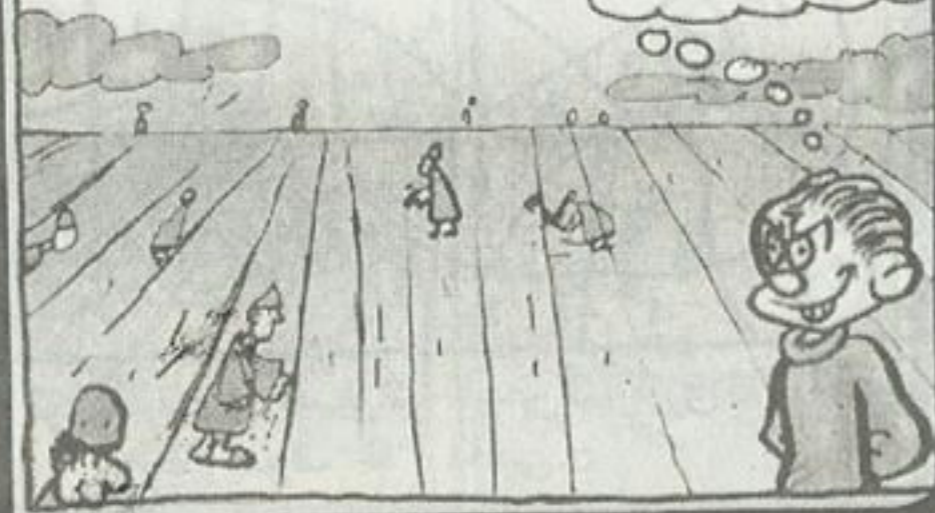

مغامرات علام!



يعنى جحا العصري الذي عاش
فى القرن العشرين والقرن
الواحد
والعشرين



يعنى إيه؟ مش
فاهم؟



مركز مورتية

WWW.AKAWYNA.COM

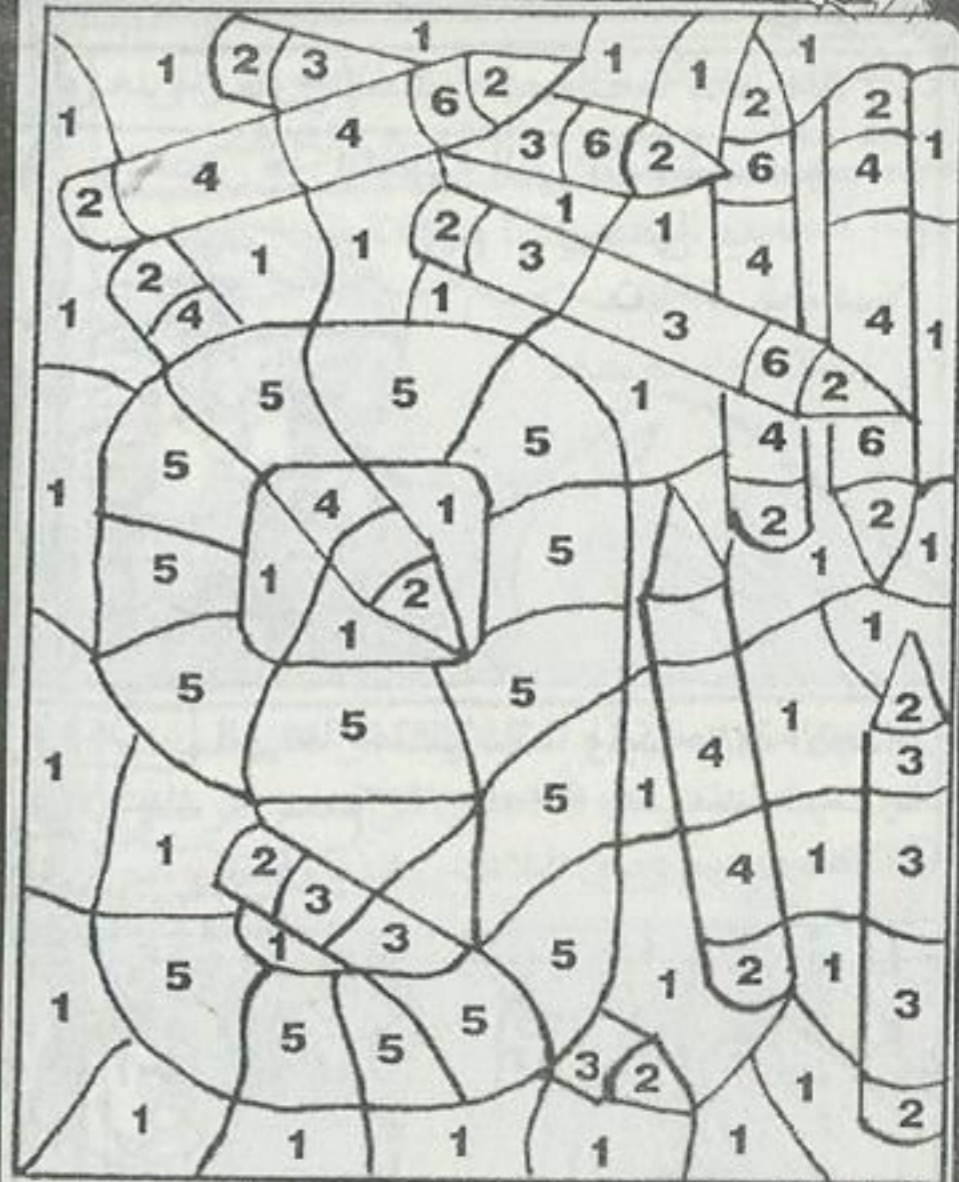

لون : رقم 1 - أصفر 2 - أحمر 3 - أزرق 4 - أخضر
5 - موث 6 - بمبى .

السيدة (صوفى كاظم) تعترف بأنها سليله عائلة
أرستقراطية ...

وتفخر بفيلتها الكبيرة فى حى الزمالك الراقى ..
معقل الأصول العريقة ...

وتزهو بنشاطها الاجتماعى الدعوب من أجل
فعل الخير ..

وفعل الخير بالنسبة للسيدة (صوفى) رسالة ...
رسالة أخذت على عاتقها أن تؤديها بأمانة
وضمير ...



لقاء

مع

سيدة المجتمع:

صوفى كاظم

WWW.7AKRAWYNA.COM

ولا نبغى السيدة (صوفى) وجه الله من هذه
المجهودات ... لكنها تفعل الخير للخير ... تفعله
حتى تكون دائماً محط أنظار المجتمع الراقى ...
وهناك مصطلح يستخدم فى هذه الأوساط بكثرة
وهو (الجمعيات الخيرية) ...

فلا أحد يعلم على وجه الدقة ، ماذا تفعل
الجمعيات الخيرية هذه ...

هل هى وسيط بين المتبرع والمتبرع إليه فقط ؟
هل تختار الحالات التى تحتاج فعلاً إلى تبرعات ؟
هل توزع هذه التبرعات بعدالة وحيادية أم ؟
هل ، وهل ، وهل ؟ كلها تساؤلات لا تشغل بال
السيدة (صوفى) طالما رأى الجميع ما تفعله لجمع
الأموال لهذه الجمعيات ...

فكم من مرة باعت وردة واحدة بألاف الجنيهات ...
كم من ليلة أقامت فيها الحفلات الراقصة من أجل
الهدف ذاته ... الخير !

وكان لفلاش هذا اللقاء مع سيدة المجتمعات
(صوفى كاظم) ...

● السيدة صوفى .. هل عندك أولاد ؟

- أيوه عندى بنتان فى الجامعة الأمريكية ...

● ما حدود دورك فى رعايتهما ومتابعة أحوالهما ؟

- والله أنا لا أتدخل فى حياتهما مطلقاً ... عودتهما

على تحمل المسئولية منذ صغرهما ..

● منذ صغرهما ؟ فى أى سن تقريباً ؟

- منذ أن كانتا ترضعان ...

● ياه ! منذ سن الرضاعة ؟ إزاي يعنى ؟

- يعنى عمرى ما قلتلهم (عيب) ولا (مايصحش) ..

اللى بيعوزوا يعملوه .. بيعملوه ..

● أمال إيه دورك كام ؟

- والله فيه دادة بتشوف طلباتهم كلها .. وهى

اللى مربياهم ..

● إذن كيف تقضين وقت فراغك ؟

- أروح النادى فى الصباح .. أعب (إيروبكس)

وأتغدى هناك ... وبالليل أشرف على حفلات

(الروتارى) و(الليونز) ...

● وإيه أهداف (الروتارى) و(الليونز) ؟

• أهداف النوادى دى أن يسود الحب العالم كله ...

• أى نوع من الحب ؟

- جرى إليه يا أستاذ ؟ هو الحب أنواع .. قصدك

يعنى إن الحروب تخلص من العالم كله ...

• إذن هدف (الروتارى) و(الليونز) أن الحروب

تنتهى من العالم ... لكن طوال تاريخ البشرية

الحروب لم تتوقف لحظة واحدة .. يعنى دى

سنة الحياة ...

- بقولك إليه يا أستاذ ... أنا معرفش الكلام ده ...

المهم إن النوادى دى كل ليلة والتانية بتعمل

(پارتى) وبتلّم فلوس قدّ كده ...



• ياترى فيه حادث طريف وقع لك فى أثناء عملك

الاجتماعى ؟

- أووه ... فيه مرة عملنا مزاد على زجاجة ويسكى

(بلاك أند هوايت) .. واتباعت بعشر تلاف جنيه !

• ياه ! عشرة آلاف جنيه ثمنًا لزجاجة ويسكى !؟ ..

وياترى عملتوا إليه بالمبلغ ده ؟

- ساهمنا بيه فى بناء جامع !

(انتهى الحوار)

مزمور يلى

WWW.AKAWYNA.COM

مغامرات علام!



يعنى تأخر فلاش فى الصدور بعد العدد 42!



يعنى إيه عطش القراء؟



مزمور

WWW.7AKAWYNA.COM

املا الفرائحان



أصدقائي .. لن أستطيع الاعتماد على هذا الغيبي .. هل تستطيعون وضع الحروف الناقصة مكان علامات الاستفهام لمعرفة المكان الذى سنذهب إليه؟



الدرجة 10

تلك البنت كلاً من الجرحه

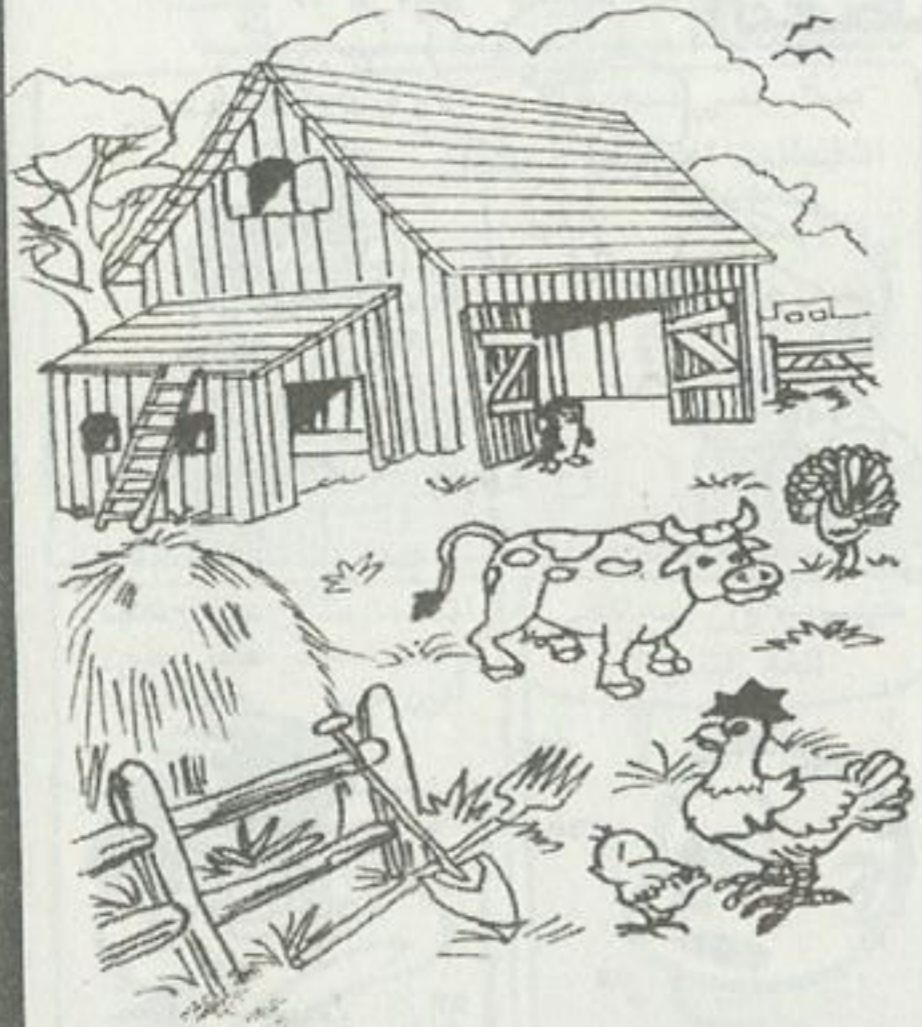

بين الرسمين عشرة اختلافات .. هل تستطيع اكتشافها ؟
الدرجة 10

مهرجان الاختلافات



مغامرات علام!



مركز مورتية

لعبة النقط

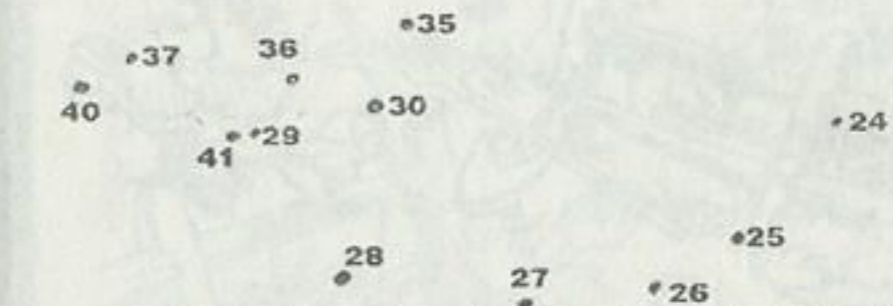
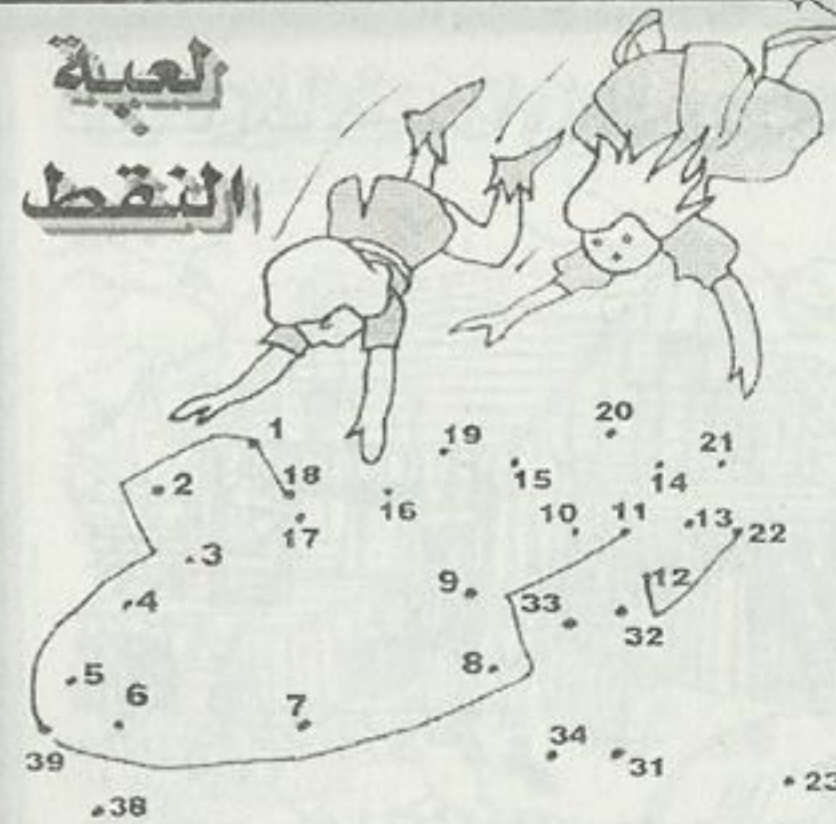

صل النقاط من 1 : 41 لتعرف الشكل المطلوب .
الدرجة 5

للفنانين فقط !



بواسطة المربعات .. انقل هذا الرسم إلى
الصفحة المقابلة .

الدرجة 10

مرمورية

WWW.AKAWA.COM

مغامرات علام!



أمنية حياتي يا ميدو إني أنجح
في الثانوية العامة ، وأدخل
جامعة عين
شمس ..



لا .. عشان اتفرج على
عروض الأزياء المستمرة
هناك!



عاوز تدخل جامعة
عين شمس عشان
قريبة من منزلك؟

املا الخرائط



X و X و X ل X ف X ا

لكي تعرف البلد الذي سيعقد فيه (حاتم الطائي 2000) صفقته ضع الحروف الناقصة مكان العلامة (X) .

الدرجة 10

WWW.7AKAWYINJA.COM

مزمورانية

الوجه الآخر للعملة!

ضريبة المبيعات : البُعبُع !

نلحق نرجع قبل ما يدفَعونا ضرائب
على السمك اللي اصطدناه!



املا الفراغات



ك ؟ ن ؟ ي ؟ م ؟ م ؟ د

لكي تعرف اسم الأديب الكبير ضع الحروف
المناسبة مكان علامات الاستفهام .

الدرجة 10

مغامرات علام!



ممر موريتية

WWW.AKAWYNA.COM

لعبة النقط

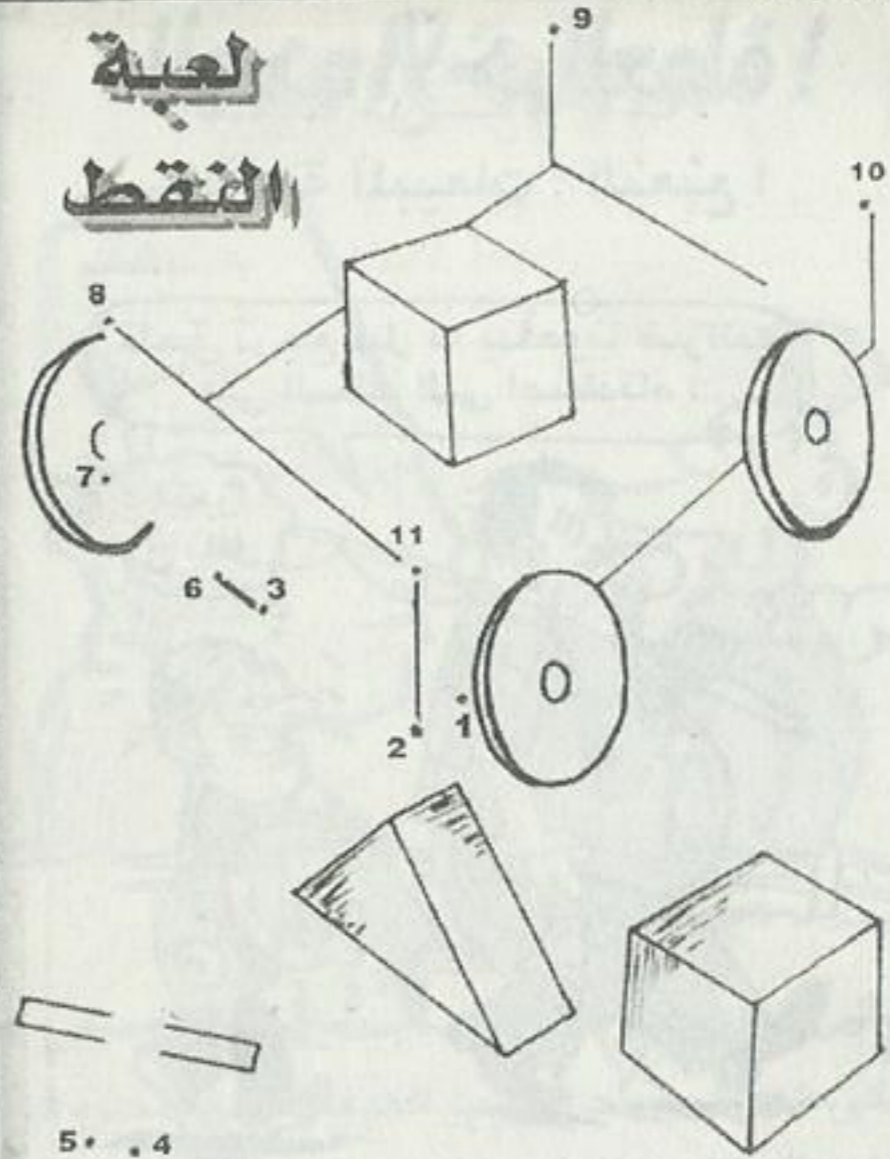

صل النقاط من 1 : 11 لكى يظهر الشكل المرسوم .
الدرجة 5

أنا رايع النادي اتدرب على اللعبة دي !



من فضلك .. عاوز أقابل كابتن (أبوكف) ..

المدير الفني لكرة اليد ..

إيه ؟ أبوكف كده
مرة واحدة ؟



توتو عضلات وكوستا !

يا أخى .. دي رابع رمية
جزائية تضيع !

توتو عضلات يتابع مباريات
كاس العالم لكرة اليد



مش ممكن الفريق المصرى ده .. إمكانياته
كبيرة لكن اللاعبين يخطئون أخطاءً ساذجة
جداً جداً !



WWW.7AKAWYNA.COM

مـرـمـورـيـة

أمال على مرتين؟
كابتن ابوكف مشغول
بيشرح الخطة لفريق النادي



هو ده الوقت المناسب .. لازم أقابله ..



WWW.AKAWYNA.COM

مغامرات

تقابل مين يا جدع إنت؟ امش والانا نادى
رجال الأمن ..



نعم؟

تنادى لى رجال الأمن ليه؟ هو أنا حرامى؟





WWW.AKAWYNA.COM

مرمورية



اتفضل يا سيدي .. عاوز تقول إيه ؟

لكن أنا عندي سؤال ..
حضرتك مش مدير المنتخب ؟
إيه اللي جابك هنا ؟



لا المنتخب خلاص .. أنا تركته ..
ليه كفي
الله الشر ؟



WWW.7AKAWYIN.A.COM

مرمورة

أعمل إيه ؟ اللاعبون لا يتعلمون من أخطائهم
مهما مرّ عليهم الزمن ومهما زادت خبرتهم !

عقدوني !



إزاي ؟

اللعيبة مستواهم عالي ..
وبيعملوا الصعب
ويغلطوا في السهل !



وايه رايك يا كابتن إني جاي عشان تضمّني
للمنتخب!؟



بتقول إيه!؟ إنت
تنضم للمنتخب!؟



أه .. وفيها إيه!؟ ..

مش عاجبك؟



WWW.AKAWYNA.COM
مغامرات

لا أبدًا يا كابتن (سوسو) بس ..

اسمي (توتو) ..



إنت ناسي يا كابتن (توتو) إني تركت تدريب
المنتخب؟ وبعدين جسمك يعني ..

ماله جسمي؟



طلب عشان خاطرى يا كابتن (كوستنا) ..
جربنى .. والنبى .. والنبى ..

ح اقولك ايه ؟

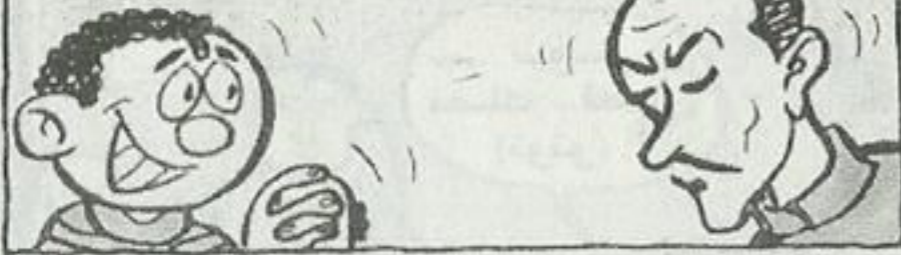

نعم يا كابتن ؟



يا عوضين ..
يا عوضين ..



لاعب كرة اليد له مواصفات خاصة .. يعنى لازم
يتوفر فيه الطول ، والقوة البدنية ، والمهارات
الاساسية .. غير قدراته على استيعاب التاكتيكات
المختلفة ، و ..

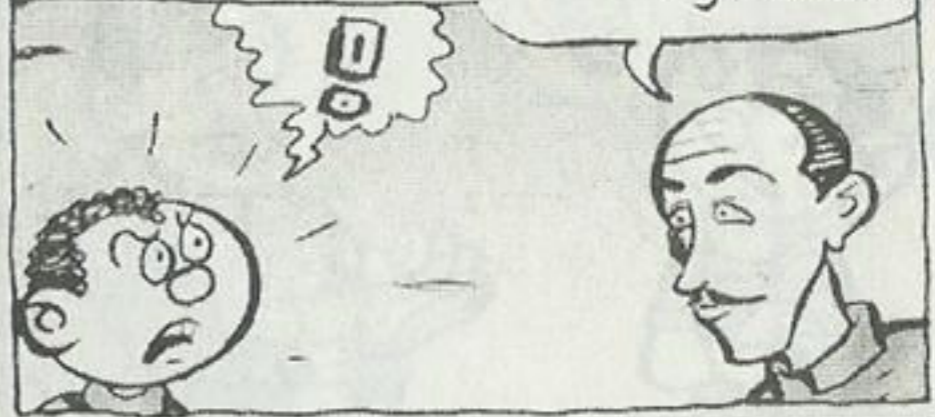

وهم يعنى لاعبو المنتخب عملوا ايه بكل ده ؟

احتلوا المركز السادس
على العالم ..





قف في المرمى لأن
الأخ (لولو)
ح يصوب عليك
خمس رميات ..

بس... سوسو من
فضلك .. قصدي
(توتو)!



ده ؟ أنا خايف عليه احسن إيدته توجعه !

المية تكذب
الخطاس

طيب وريني كده
ياسى فوفو

WWW.AKAWYNA.COM



WWW.AKKAZAM.COM

مغامرات





مدرسة

WWW.AKAWANA.COM



رائع .. عظيم .. جبار .. براقو (زوزو) ..

(توتو) من فضلك



توتو .. سوسو .. لولو .. مش مهم .. المهم
إن لك رمية أقوى من رمية (أحمد العطار)
على سن ورمح ..

أخجلتم تواضعنا ..
يعنى أنفع ؟



تنفع ؟! طب ده أنا ح ارجع أدرب المنتخب
تانى بسببك إنت ..

ياه ! للدرجة دي ؟



طبعا يا ابني .. اللاعب القوى دلوقت عملة نادرة
وبعدين يا لولو يا بنى ..

اسمى توتو
يا كابتن .. إيه الصعوبة
فى الاسم ده ؟



مغامرات

WWW.KAKA.COM

وانضم (توتو عضلات) إلى المنتخب تحت قيادة (خافيير كوستا) ..

شدوا حيلكم يا اولاد .. مش عاوزين نتغلب المرة دي كمان



يا بلال يا ابني .. عمركو ما ح تكسبوا طول ما الروح دي عندكم ..



وماله يا كابتن .. الهزيمة تضمن لنا المركز السادس



مزموريات

WWW.AKAWA.COM

شوفو يا اولاد .. ده زميلكم الجديد (زيزي عضلات) .. مروا له الكورة في منطقة التسعة متر .. وهو حيلخصها ..



شكلك مش هاضمني يا (حازم يا عواض) ..



وفي أثناء المباراة الأولى وكانت مع البرازيل ..
وهي دولة ضعيفة جداً في كرة اليد ..



ونتيجة لهذه المشاهدات ظلت البرازيل تسجل ..
الهدف تلو الآخر !

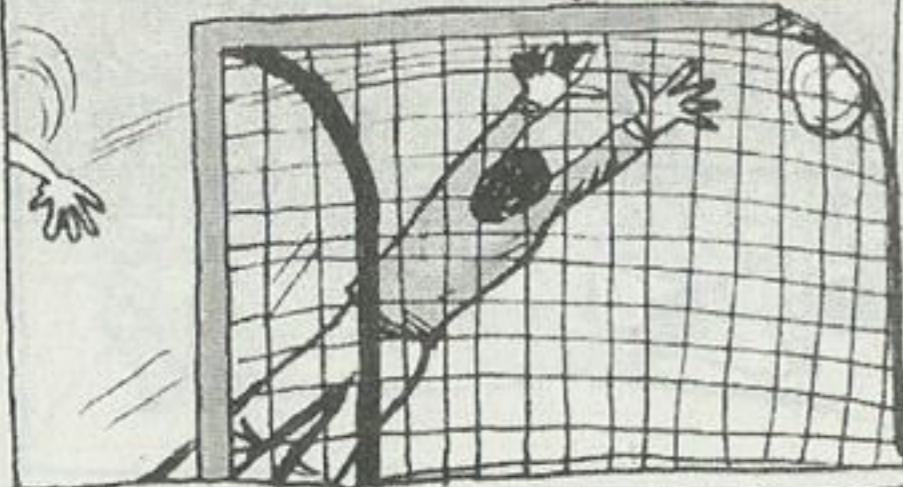

ومع الأهداف التي توالت على مرمانا ..
كان (كوستا) قد فقد أعصابه تماماً ..



مـرـمـورـيـة

WWW.AKAWYNA.COM

النصف الآخر

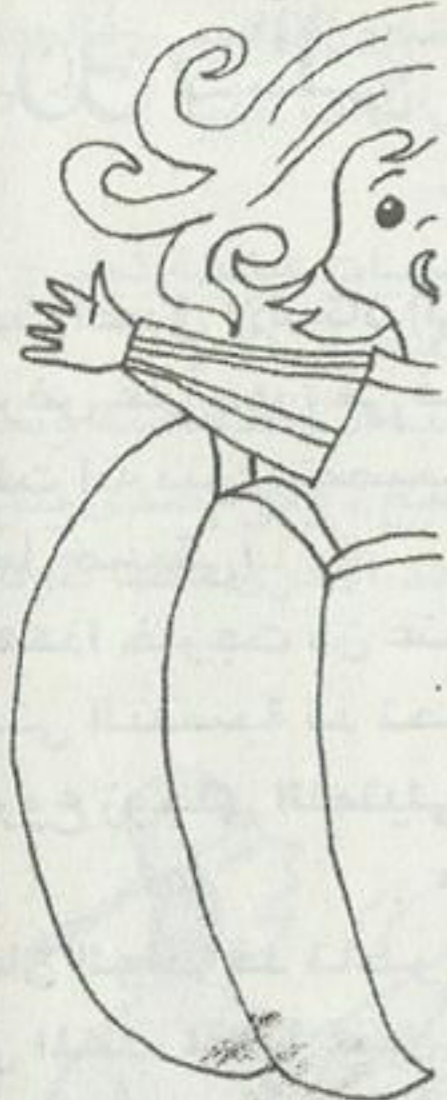

أكمل النصف الآخر من الرسم .

الهرجة 8

ومع نهاية المباراة .. كان (توتو عضلات) قد حطم
رعوس كل أفراد الفريق !



وهكذا .. نجحت خطة (توتو عضلات) في (فشن)
غله في أفراد الفريق الذي يمتلك إمكانيات كبيرة
لكنه لا يحسن استغلالها !



مغامرات

WWW.KALAMALMAGHARAT.COM

سورة - كنت ان السبب فيها - ودفع العميل مبلغ
خمسة آلاف جنيه على سبيل (ربط الكلام) ، على
أمل اللقاء غداً لإتمام الصفقة .
خرجت من المكتب وأنا فى شدة الحبور ، فالعمولة
التي سأتحصل عليها تتعدى الألف جنيه !!

دخلت البيت لأسمع صيحات عالية تخرج من
غرفة النوم .. فهرعت إليها لأستبين الأمر ..
كانت بسلامتها ترتدى عباءة فضفاضة وتضع
على رأسها (كسرولة) المطبخ ، وفى إحدى يديها
مجموعة من الأوراق ، وفى اليد الأخرى عصا طويلة ،
وكانت تصيح :



يوميات

زوج مثالى



كدت أصدق الأستاذ (بردع) المخرج الشهير حينما
عرض علىّ دوراً فى فيلمه الجديد(*) ، لولا ان
عرفت أنه ينوى تمصير الفيلم الهندى الشهير
(الفيل صديقى) !
وهكذا خرجت من عنده أسبباً وألغن ، وإن كانت
حالتى النفسية قد تحسّنت لاطمئناني على فشل
مشروع زوجتى التمثيلى ..

كان الوقت قد تأخر ، لكنى مضطراً إلى المرور
على المكتب لمقابلة عميل ذى أهمية خاصة ..
وفى المكتب .. تم الاتفاق على عقد صفقة كبيرة

(*) اقرا الزوج المثالى فلاش (42)

بعض نمرينات الصباح ، إلا أن ثقل وزني حال دون ذلك ..
وفى ثقة وحبور .. رفعت عقيرتي منادياً إياها :
- يا ماما ااااا .. يا ماما ااااا ..
حضري الفطار يا حياتي ..
لَمَّا لم أتلق إجابة لعب الفأر في عبي بشدة ،
وهرعت إلى الدولاب حيث أحتفظ بالحقيبة وداخلها
الخمسة آلاف جنيه .. وحمدت الله إذ وجدت
الحقيبة في مكانها ..

ولكى يطمئن قلبي فتحتها ، ونظرت بداخلها !
تصوروا !
كانت النقود غير موجودة !
سرقتنى زوجتي !!
سرقت عهدة الشركة !!



سأشتري قلبك بشعبها الطيب ، و...
هتفت بها متشفياً :

- خلاص يا حضرة النجمة .. الأستاذ (بردع) قال
إنك (ماتنفعيش) !

نظرت إلى شزراً ، والعرق يتفصد من كل وجهها ،
ثم مطت شفتيها وهمت بمتابعة دورها التمثيلي
لولا أن هتفت ثانية :

- إذا ما كنتيش مصدقاني اتصلي به دلوقت
واسمعي بنفسك الكلام ده !

ألقت بالأوراق في عصبية وصاحت :
- لازم انت لك يد في موقفه ده ..

عندما اطمأننت إلى أنها صارت عصبية ، تركتها
واستدرت متجهاً إلى غرفتي كي أريح جسمي حتى
الصباح بعيداً عن إزعاجها !

استيقظت في الصباح وأنا أشعر بانزعاش غريب
بعد أن نلت قسطاً وافراً من النوم وحاولت أن أؤدي

- أيوه .. واشترت فساتين بألف وخمسمائة جنيه !
يا للأسف !!! إذن هناك ثلاثة آلاف وخمسمائة
جنيه يمكن إنقاذها ..

كان محل الأحذية يبعد عن محل الملابس بأمطار
قليلة .. فاقتحمته ، لأجدها تناول البائع رزمة
محترمة .. فالتقطتها قبل أن تصل إلى يده !

بوغت البائع من هذه الحركة ، وهمم بأن يناولني
لكمة ، إلا أن يده توقفت في منتصف الطريق عندما
رأني أمسك بتلابيب زوجتي ، وأتناول منها أكياس
الأحذية وأنثرها على الأرض ، وأنا أردد في هستيرية :
- حرام عليك .. دى عهدة .. حرام عليك .. دى عهدة ..
استطعت - بالعاقبة - أن أردد الفساتين إلى محل

مدرسة



سرويت كالمسحوق وأنا أترقب ما أجد في (الكيس)
زكى) في فيلم (البيه البواب) حينما استيقظ ليجد
زوجته سرقت أمواله وهربت !

في الطريق قابلت البواب وسألته في عجالة :

- المدام خرجت إمتى ؟

رداً بسرعة :

- من نصف ساعة يا بيه ..

هتفت به في عصبية :

- مشيت منين ..

أشار إلى اليمين وهو ينظر إلى في دهشة ..

كنت أعرف تقريباً أين ذهبت .. فهناك على أول

شارعنا كان محل (نونو) للملابس .. المكان الذي

يسبب لي دائماً صنوفاً من القلاقل والعذاب

النفسي حينما تمرّ عليه ويعجبها فستان ما ..

دخلت محل (نونو) ، وسألت أحد البائعين في

لهفة :

- المدام جت عندكم النهار ده ؟

رداً البائع في سعادة :

مغامرات علام!



(ب)

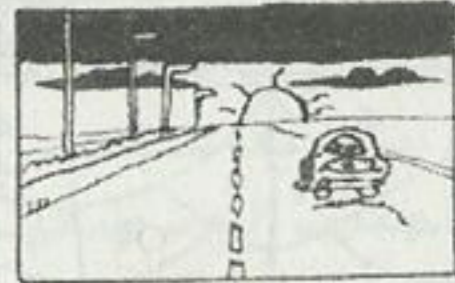

(ا)



(د)



(ج)



(و)

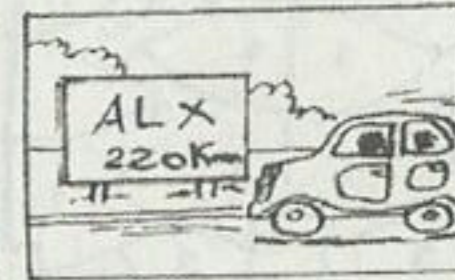

(هـ)

رتب الأحداث حسب القصة

WWW.AKAWYNA.COM

مزمورتيه

مغامرات علام!



مغامرة

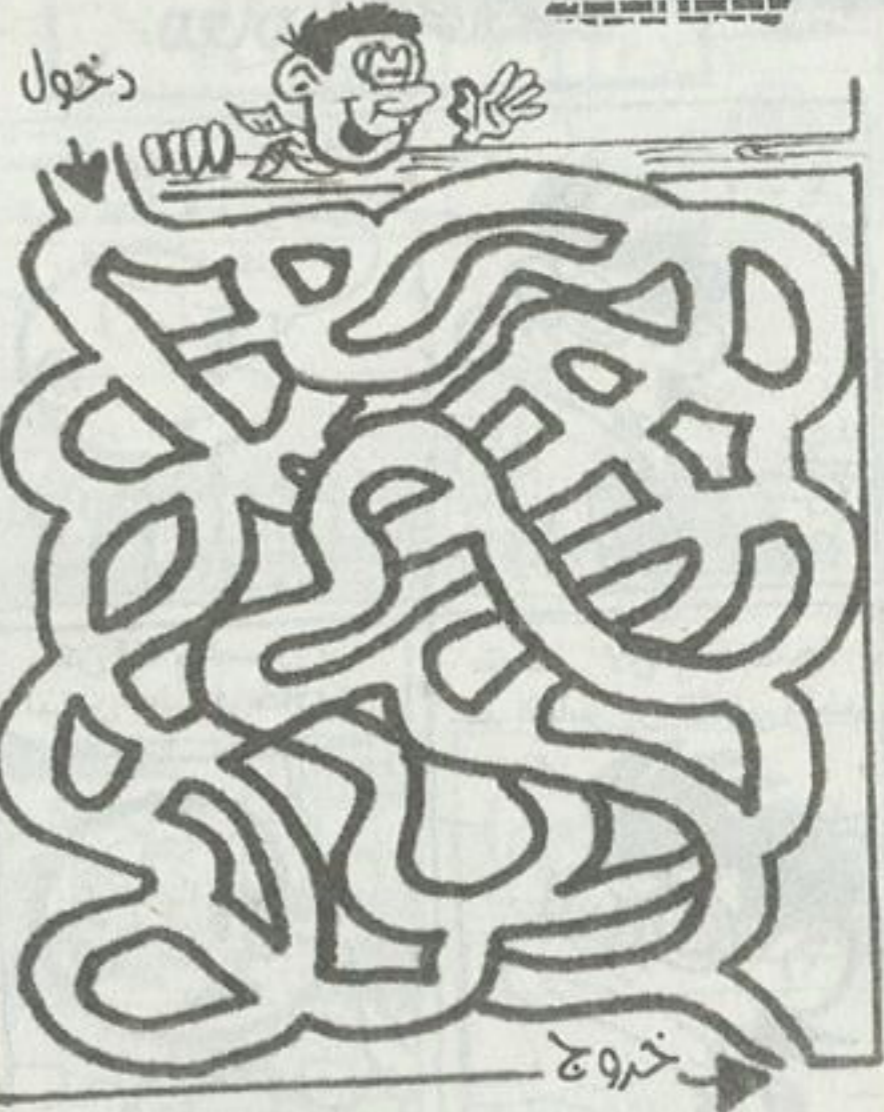

ساعد (سويلم) على الخروج من هذه المتاهة .
الدرجة 7

WWW.7AKAWYIN.A.COM

ممر مورتية

للثانين فقط !

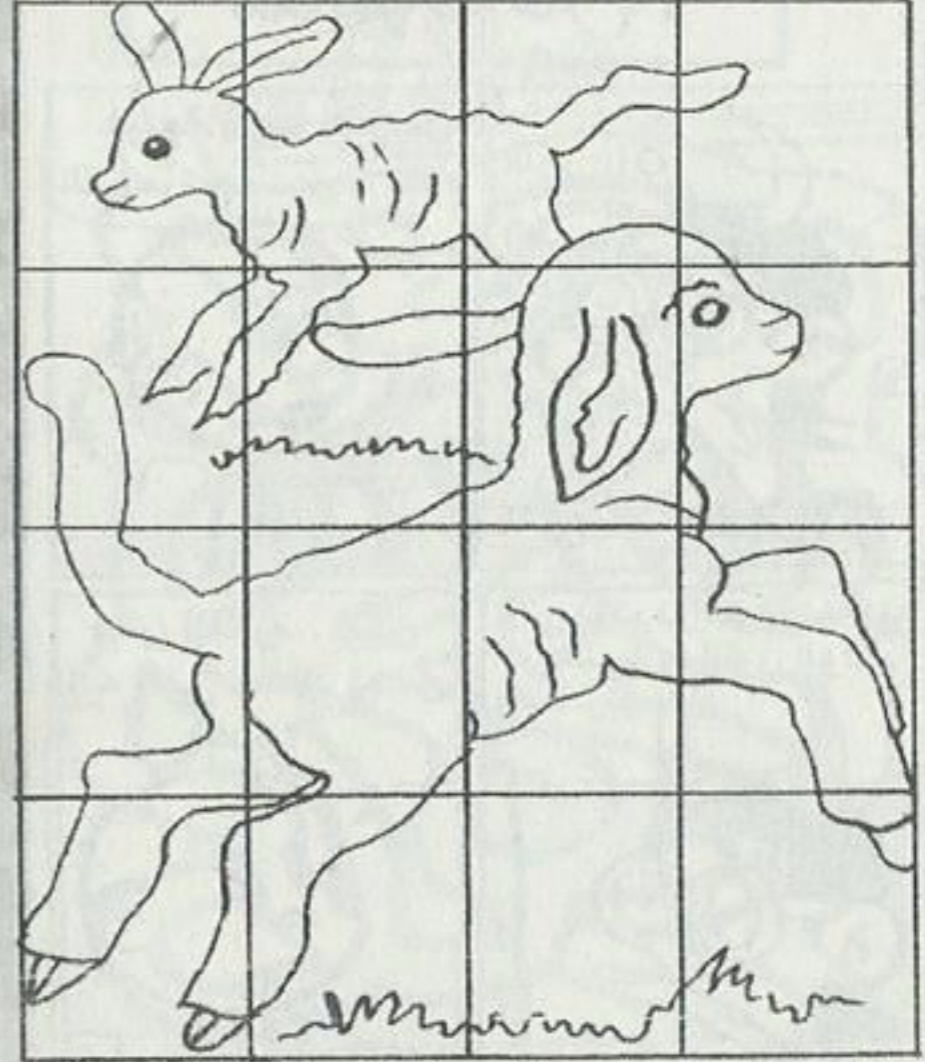

بواسطة المربعات .. انقل هذا الرسم إلى
الصفحة المقابلة .

الدرجة 10

ممر موريّة

WWW.AKAWYNA.COM

مغامرات علام!



ممر موريتية

WWW.AKAWYNA.COM

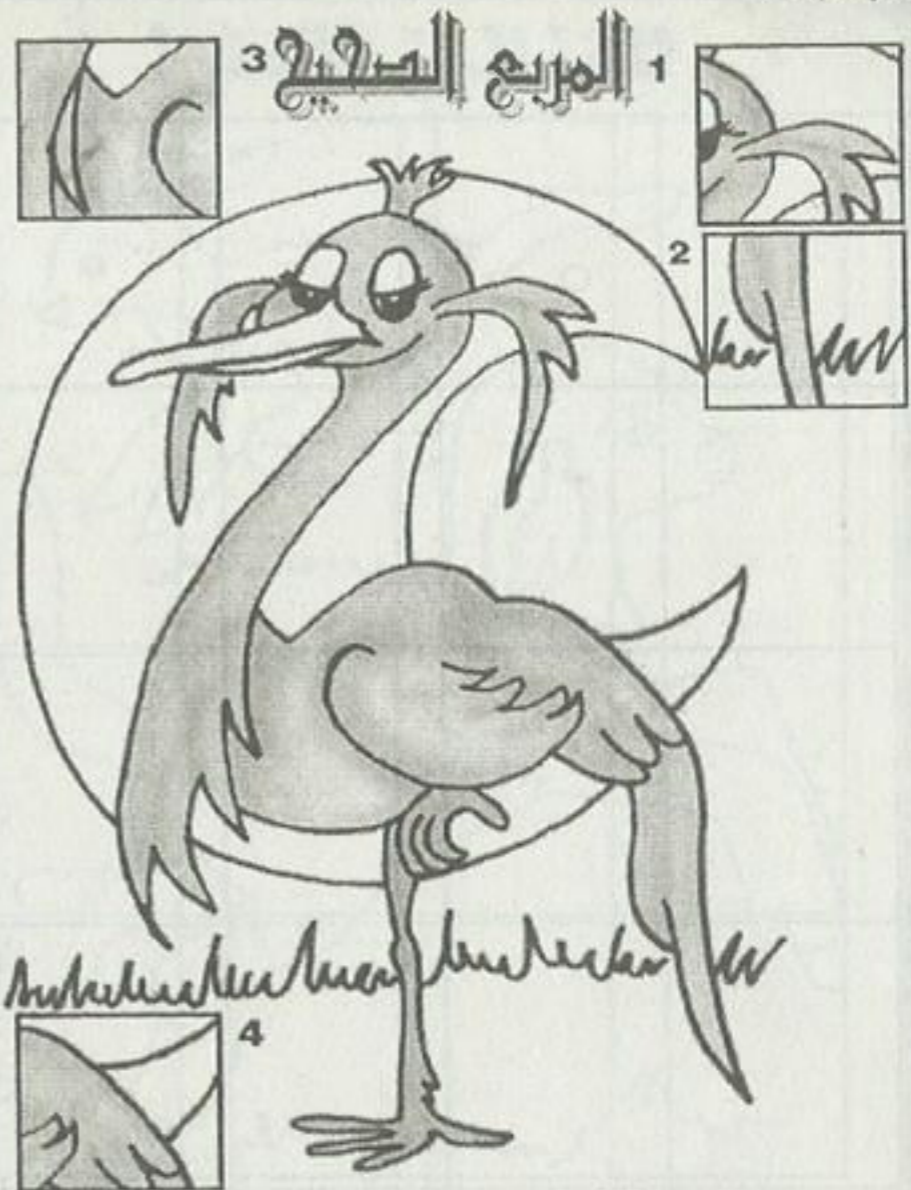

مربع واحد فقط من هذه المربعات ينطبق على
الرسم . فما هو ؟
الدرجة 10

سر الأوسكار !

الفيلم العربي
الاحمر
إخراج
يوسف شاهين



أخيراً تم عرض الفيلم ..



يبدو أنه فيلم رائع
وإلا ماكانش فاز بجائزة
كان ..



WWW.AKAWYNA.COM

مزموريات

وطبعاً الجائزة كانت اعترافاً عالمياً بعبقرية
يوسف شاهين ..



وأهم ما في أفلام (چو) .. أنه يقدم في كل فيلم
وجهاً جديداً ..



يا سلام يا واد يا (منسى) لو يقدمك في
فيلمه القادم كوجه جديد ..



WWW.AKAWYIN.A.COM

مزمور ية

فلاخذ خطوات عملية ..
الدليل .. نمره يوسف شاهين
كام؟

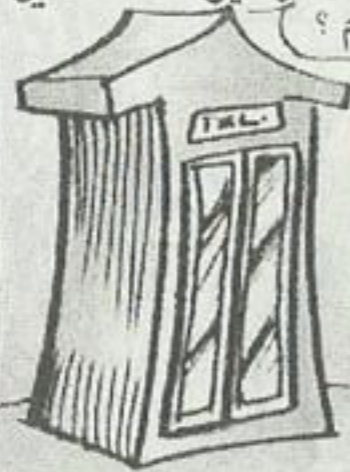
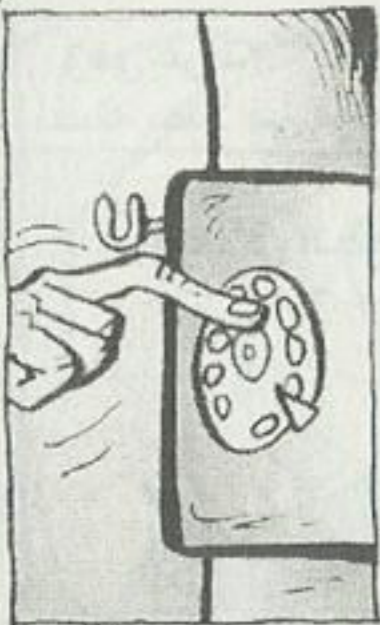

وطبعاً ردّ الأنسر
ماشين ..

اترك اسمك ورقم
تلفونك وساتصل بك
فور عودتى ..



اسمى المواطن المطحون ..
ورقم تلفونى عند المعلم
(بعلو) القهوجى 388823



وفي غرفته .. بدأ المواطن المطحون يتخيل
نفسه بطلاً في فيلم من إخراج يوسف شاهين

وماله؟ أفكر إنني (ستايل) ..
وممكن أنجح



وامثل أدواراً أمام
ليلي علوي



وعسراً ..

بحبك



ونجمة الجماهير ..

باموت
فيكي



مزمور رية

WWW.AKAWYNA.COM

يا منسى افندى .. يا منسى ..



ده صوت
المعلم بعلو

فيه إيه يا معلم؟

تلفون لك يا منسى
أفندى .. واحد اسمه
يوسف شاهين ..

أقوله مش
موجود؟



مش موجود؟ إوع تقول كده يا معلم
أنا نازلِك حالياً ..



أل يقوله مش موجود .. الراجل باين عليه
اتهبل!



أيوه يا يوسف بيه .. أنا منسى ..
أنا مش مصدق إنك اتصلت ..



حمامة يا بيه !

اسمع يا مذ .. مذ ..
منسى تق .. تق .. تقدر
تجيبلى ده .. لوقت ؟

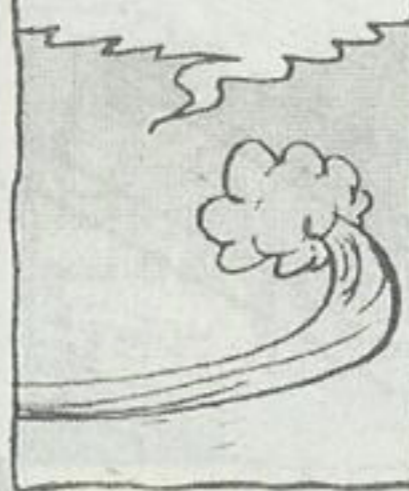

WWW.AKAWYNA.COM

مرمورية

وفى بيته ..
أووو .. فانتاستيك إيت إيز
سكليتون (*) !



إن .. إن .. إنت مثلت قبل كده ؟



(*) ده هيكل عظمى !

لا يا بيه .. عمري
ما مثلت قبل كده ..



ع .. ع .. عندك مانع
تد .. تد .. تمثل ؟



أبدأ .. مع .. مع ..
معنديش مانع !



انت بتتد .. بتتد ..
بتتريق على يا ولد ؟



WWW.AKAWYNA.COM
مرومروية

يا بيه وأنا أقدر .. ده التراب اللي بينزل من
كعب جزمة سعادتك أغلى من المصلحة اللي
باشتغل فيها كلها ..



أ .. أيوه
كده ..

شد .. شد .. شكك ممكن يدفعني إلى إخراج
فيلم .. رع .. رع .. رع ..



رعيب ؟

وبدا تصوير الفيلم فى حماس كبير ..



ومن شدة إتقان المواطن المطحون لأدوار الرعب
كان العاملون بالبلاطوه يشعرون بخوف شديد ..



لكن ده مش مجالك
يا يوسف بيه .. ليه
تغامر باسمك ؟



حيث كده .. توكل
على الله .. أنا معاك !



معلوم رعب .. دى فر ..
فرصة عظيمة إننا
مش ح نحتاج لخدع
فى الفيلم ده



م .. م .. مش أى رعب
يا ابنى .. أنا ح اعمل
مدرسة جديدة !



براقو منسى .. كنت رائع .. لدرجة انك رعبتني

أنا نفسي ..

أخجلتم
تواضعنا ...



(كان) طبعاً ..

تعرف يا منسى
الفيلم ده ح اشتراك
ده فى مهرجان إيه ؟



مهرجانات

WWW.AKAWA.COM

لا .. أنا ح اشتراك به
فى مهرجان الأوس ..
الأوس .. الأوس ..



الأوسكار !



عليك نو .. نو .. نور ..
أنا عندى استث ..
استث .. استثناء
خاص للاشتراك فى
الأوسكار .



اللهم صلى على النبي ..
يعنى ممكن أبقي نجم
عالمى بصحيح !



وسافر الوفد المصرى إلى الولايات المتحدة الأمريكية ..

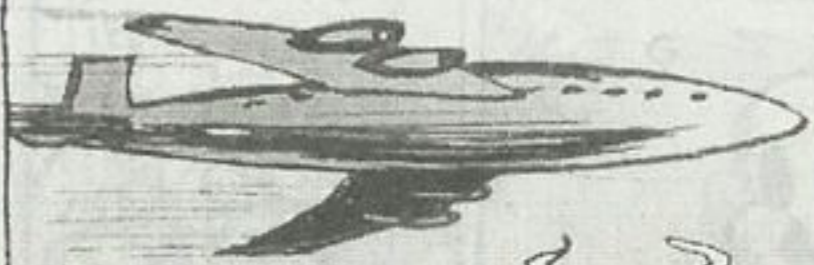

خ .. خ .. خ
خايف يا منسى ؟
هاو !
يا بيه أنا اتمرطت كتير
مقيش حاجة بقت تخوفتى ..

وفى المهرجان لفت (منسى) الانظار بنحافته !



ماى جان
سيبوه
او ه !
واو

مكرمورتيه

WWW.7AKKAWI.A.SOUQ.COM

وبعد العروض .. بدأ اختيار الفائزين ..



منسى
عبدالغنى !

أحسن ممثل
حصل عليه ..

أوووووووووو



يوسف بيه .. يوسف بيه .. بارك لي ..

مبروك يا سيدي ..



يوسف بيه .. إنت
زعلان إني أخذت
جائزة الأوسكار
وانت لا ؟

أنا مش زع .. زع ..
زعلان يا منسى . لكن
كنت اتوق .. اتوق ..
أتوقع إني أخذ الأوسكار
عن الإخراج ..



لكن حضرتك أخذت جائزة مهرجان (كان)

سيبلي أنا الأوسكار ..
خلاص خلاص ..

حصل خير .. والف مب .. مب ..
مبروك



ولكن حدثت مفاجأة .. فقد تقدم أحد المشتركين
باعتراض على حصول (منسى أفندي) على جائزة
أحسن ممثل !

إيه وجه الاعتراض ؟





أولاً .. المدعو منسى
ليس عضواً في نقابة
الممثلين في بلده ، أى
أنه ليس ممثلاً رسمياً ..



ثانياً : هناك شك فى
كونه إنساناً حقيقياً ..
بل هو هيكل عظمى
يعمل بالتحكم عن بعد ..



وثانياً ..



افتراض معقول ..
أنا برضه ماكنتش
مرتاح للجدع ده ..



مركز مصرية

www.egyptian.com



ولأسباب سياسية بحتة .. ودون بحث ولا تمحيص ..
تم سحب الجائزة من (منسى أفندى) ..

هيايه !

مالك وشك
اصفر
يا عكر ..



وهكذا .. خرج منسى أفندى من جنة الشهرة
بسرعة كما دخلها بسرعة .. وعاد مرة أخرى
لممارسة حياته المطحونة المعتادة !



تمت

مغامرات علام!



مركز موريتية

هواة التلوين

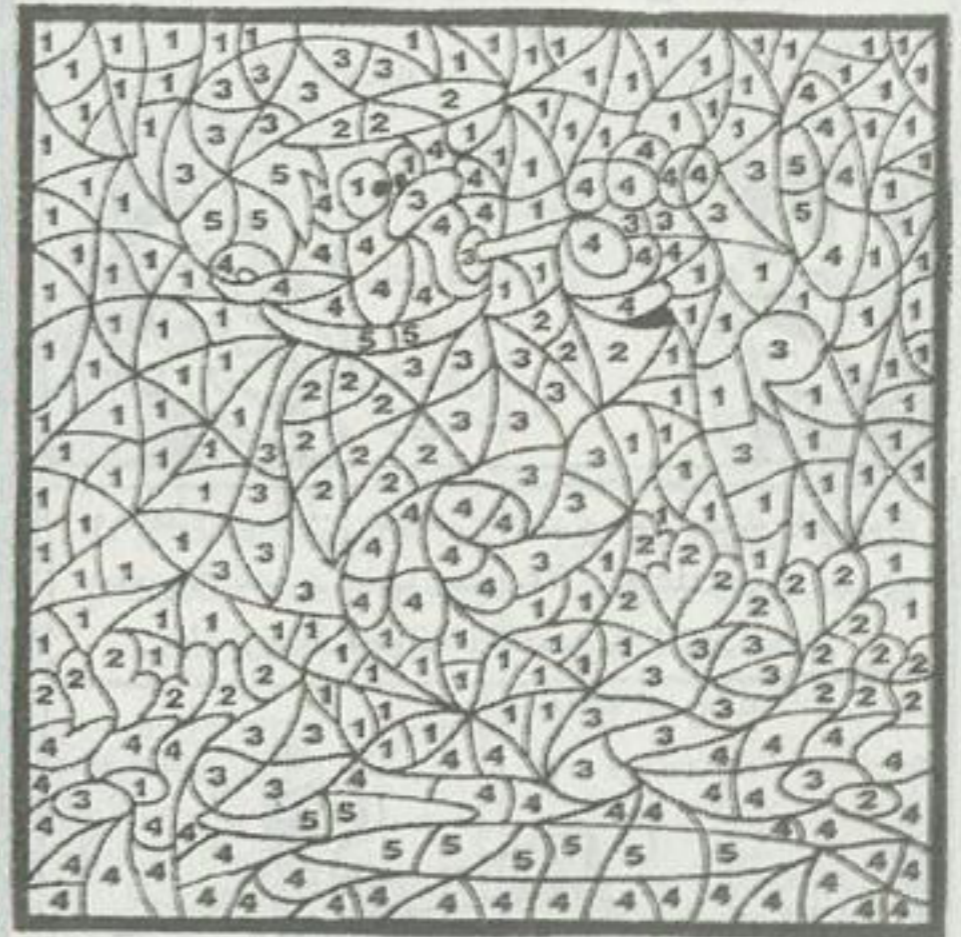

لون: رقم 1 - اصفر 2 - اخضر 3 - احمر 4 - برتقالى
5 - بنى .
الدرجة 8



هل لديك
ما تدافع به
عن نفسك؟



لا والله ..
لقد اخذ مني
الضابط المسدس
والسكين!

!

مرمورية

النصف الآخر



أكمل الرسم الناقص ..

الدرجة 8

مغامرات علام!



مزمور

WWW.AKAWYNA.COM

لعبة النقط

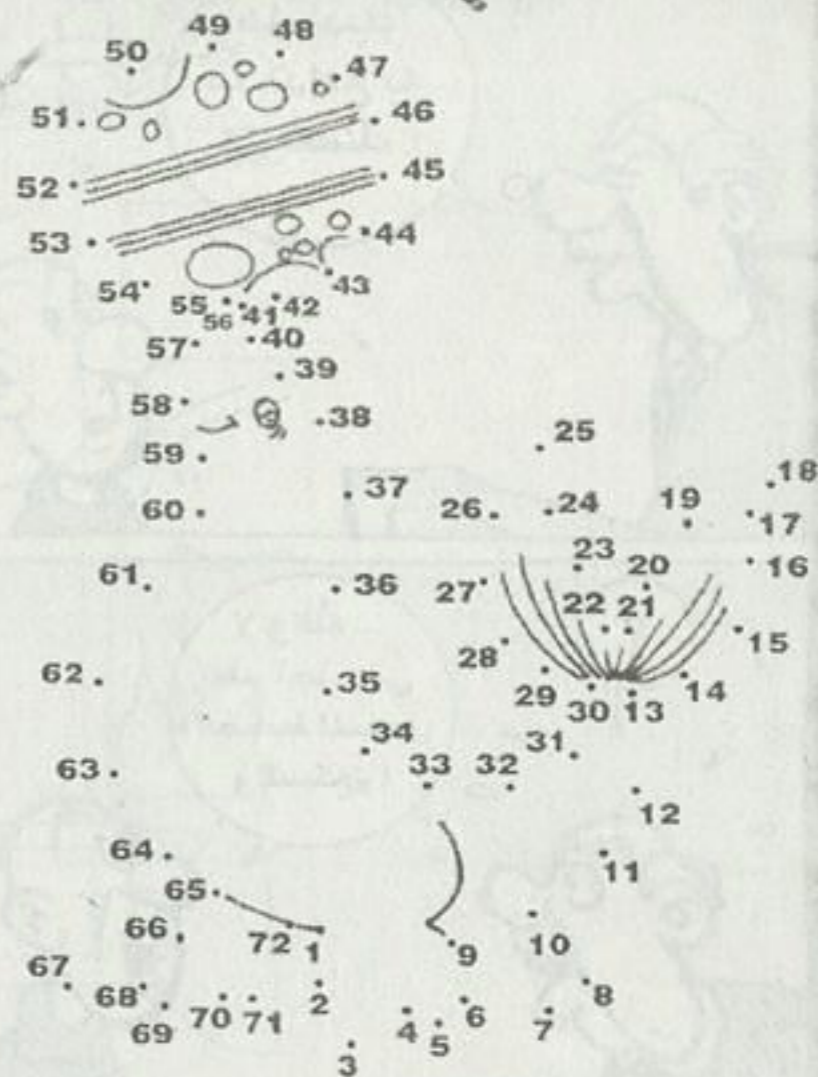

صل النقاط من 1 إلى 72 لتري سر هذا الشيء المرسوم.
الدرجة 5

مغامرات علام!



ممر مورتية

مغامرة!



ساعد هذه النملة الضريفة في الوصول إلى بيتها باقصر طريق.

الدرجة 7

● انخفاض المسافات بين الأدوار في المباني الحديثة ●

الموضة الجديدة في البناء كده .

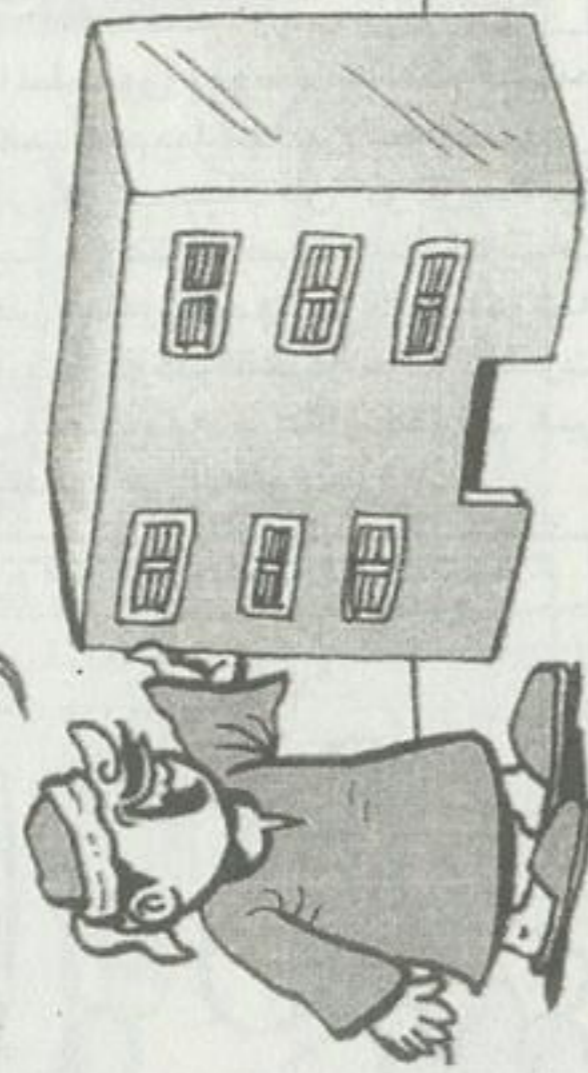

مزمور ربة

WWW.AKSAWAT.COM

املا الفراغات



× ل × س × ن ×
 ر × ل × ك × ر

قائد عظيم عاش قبل ميلاد السيد المسيح
 بمئات السنين .. لكى تعرفه ضع الحروف
 المناسبة مكان العلامات (×) .

الدرجة 10

مسافر إلى الفضاء

الحلقة
الخامسة

وصل (المواطن المطحون) بوساطة علم العالم مفهوم إلى أفاق بعيدة لم يبلغها من قبله شخص واستقر به الحال في كوكب يبعد عن الأرض ملايين السنوات الضوئية .. وهناك اصطدم بالمخلوقات (المسطحة) التي قصّ عليه زعيمها ما حدث لكوكبه من ضرر ، حيث زارت الكوكب سفينة فضاء نشرت فيه ضوءاً مبهرًا .. أصبح بعده سكان الكوكب غير قابلين للتناسل .. وبدعوا في الانقراض .

كان العالم مفهوم يتابع الحديث في اهتمام ..



واتصل مفهوم بمنسى على الفور ..



ما تخافش .. ده العالم مفهوم من المحطة الأرضية .. نعم ؟



مرمورة

www.ashraf.com

اسمع يا منسى .. ممكن أشوف على الشاشة واحد من سكان الكوكب .. انا قصدى أساعدهم ..

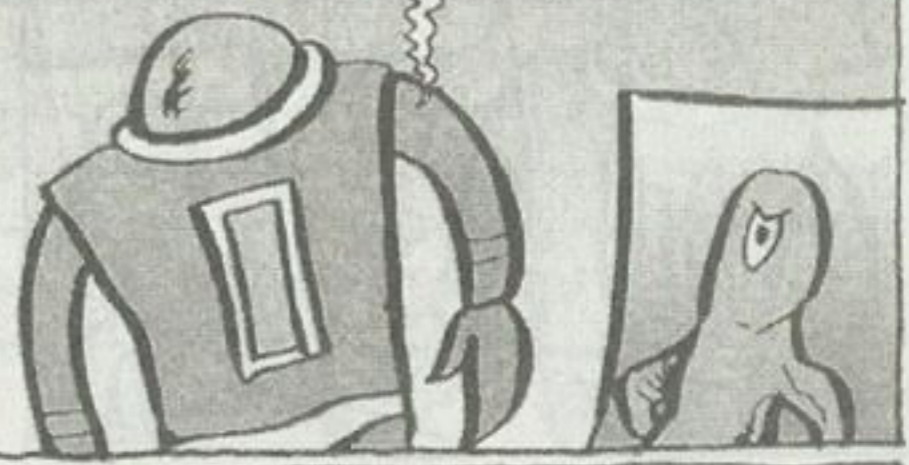

سيادتك العالم مفهوم ممكن يساعدهم في حل المشكلة دى ، هو عاوز واحد من سكان الكوكب .. امام الكاميرا المثبتة في بذلتى حتى يراه في مكانه ..



وتم استدعاء أحد السكان فوقف في استسلام

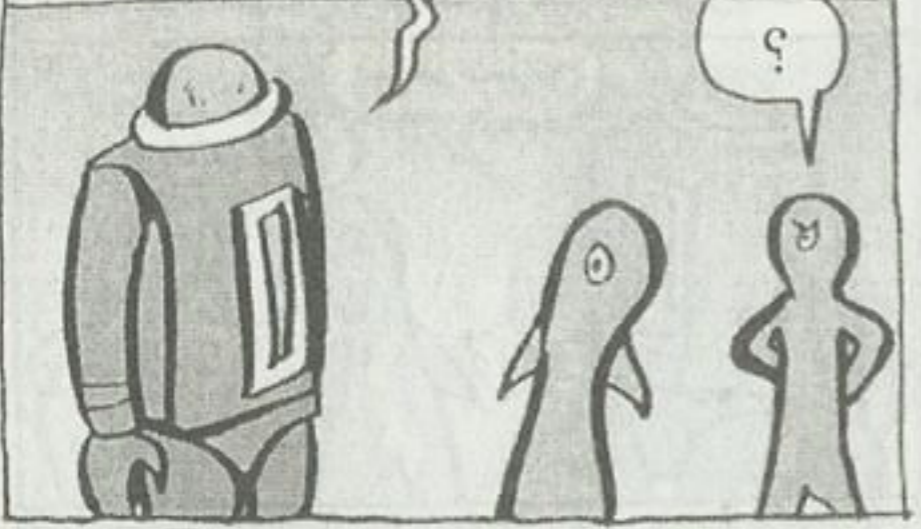

وبدأت الأجهزة المعقدة في تحليل تركيب جسد المخلوق أمام العالم مفهوم ..



مغامرات

WWW.AKASAKAKA.COM

هيبه .. هيبه ..

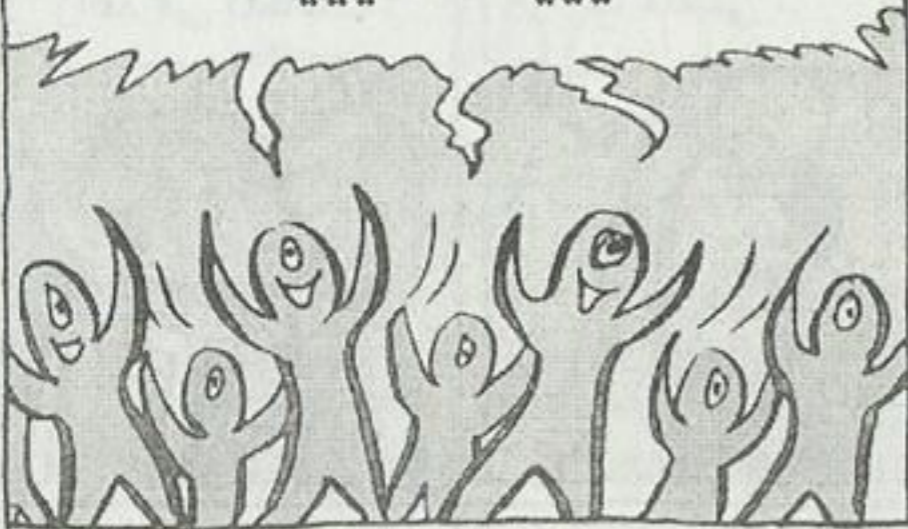

وعمت الأفراح أهل الكوكب بعد أن اطمأنوا
إلى عدم فنائهم وإلى حفظ نوعهم ..



يا سيد منسى .. إحنا
عاوزين نكافئ العالم
مفهوم ..

WWW.7AKAWYNA.COM

مـرـمـورـيـة

وعمل عقل (مفهوم) الجبار حتى توصل إلى
طريقة سهلة لاستنساخ هذه المخلوقات ..



الحل هو الاستنساخ

يعنى إيه ؟

انفتح الميكروفون حتى يصل صوت (مفهوم)
إلى هذه المخلوقات ..



الاستنساخ هو عمل
نسخ من الأشخاص الذين
ترغبون فى تكرارهم



إذن اطلب ما تشاء
يا منسى..

كافئوني أنا.. هو
زاهد في المكافات!

ف.. فلوس؟! يعني
إيه فلوس؟

عاوز فلوس.. فلوس
كثيرة..



وشرح له (منسى) معنى الفلوس بالمفهوم الأرضي..

أدى?

؟

ليه بقى إن شاء الله؟

للأسف يا أستاذ
(منسى) .. مكافأتنا
لك لا يمكن تكون
فلوسًا

مـرـمـورـيـة

WWW.AKAWYNA.COM

لأننا لا نعرف (الفلوس)
ولا نتعامل بها يا منسى ..
العملة المستخدمة لدينا
هي (الحب) !

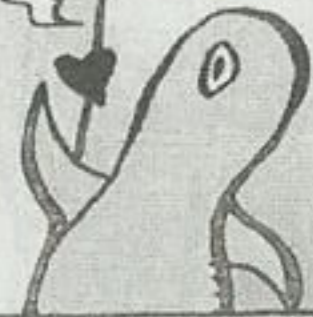

نحن لا نشترى
الطعام .. فهو متوفر
لكل فرد ..



نعم يا خويا ؟
الحب ؟! بتشتروا
الطعام بالحب ؟

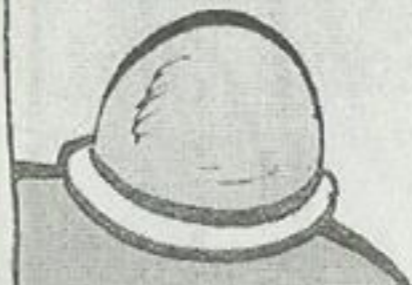

ياه ! الطعام متوفر ..
ومفيش مشاكل !!!
طيب أنا اخترت
مكافاتي ..



WWW.AKAWYNA.COM

مرمورية

إيه ؟
مادام كل شيء متوفر هنا ..
أنا عاوز أعيش بقية حياتي
على كوكبكم ..



ليه تانى ؟



للأسف برضه
ما ينفعش ..

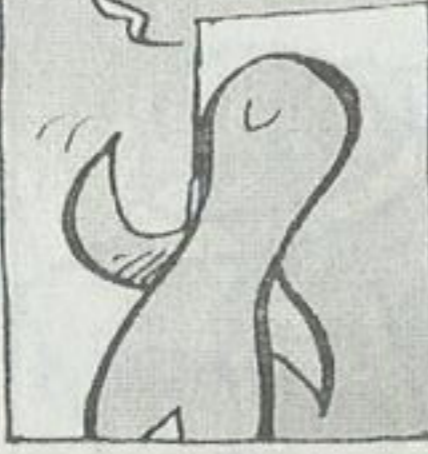

لأن دستور كوكبنا
يمنع إقامة الأجانب ..

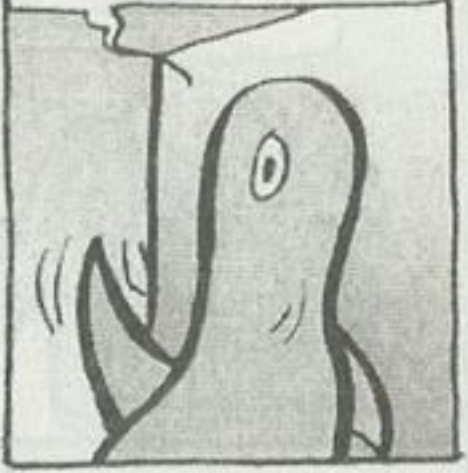

يعنى فلوس مفيش ..
هجرة مفيش .. خلاص
هات اللي تجيبه ..



سنكافئك يا منسى
بمكافاة كبيرة تسعدك ..



هه ؟



WWW.AKAWYNA.COM

مغامرات

مش ح نلاقى مكافاة
نعطيك إياها أحسن
من ..

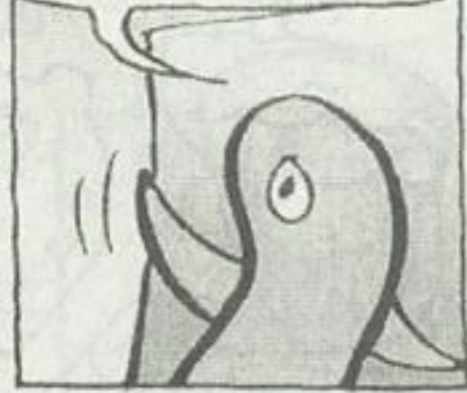

هه ؟

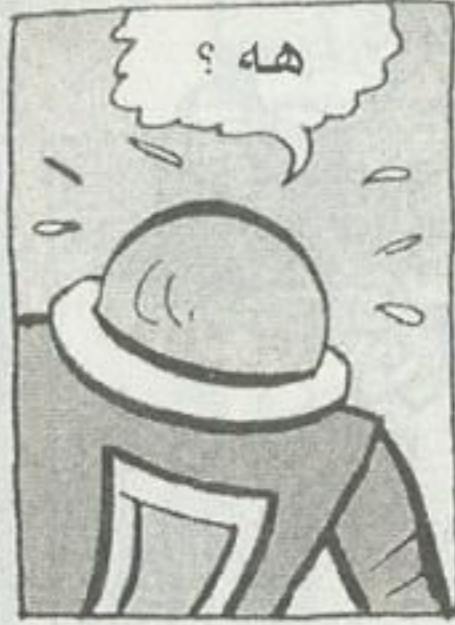

ختم النسر الخاص
بالكوكب ..



السلطانية !!



تمت

مغامرات علام!



عندي فكرة لكي نصل إلى
كأس العالم للكرة ..



نشترك في تصفيات
كأس العالم للسيدات!

إيه هي يا علام؟

التصيف

الآخر

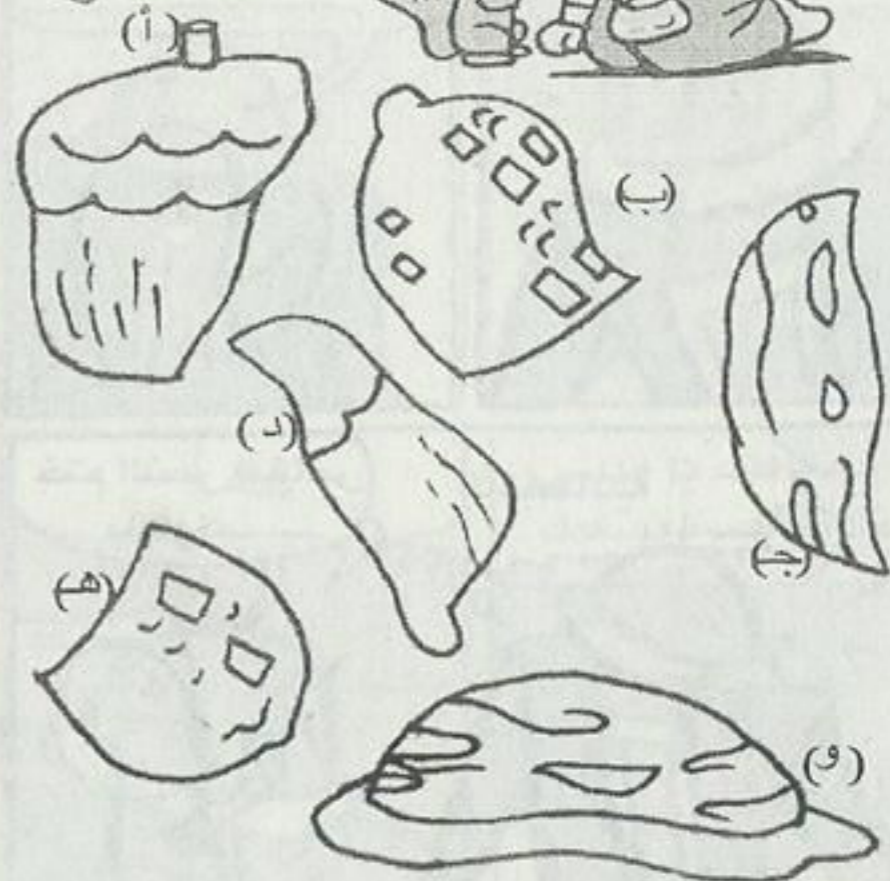

لكل نصف من أنصاف البندق واللوز نصف
آخر .. رد لكل نصف نصفه الآخر .

الدرجة 5



● إلى الأستاذ خالد الصفتي .. بعد التحية :
أعبر عن إعجابي الشديد بسلسلتى (فلاش)
و(سماش) ولى عدة اقتراحات :

1 - أرجو زيادة المعلومات العامة .
2 - منذ مدة لاتظهر قصص لهرقل وهادية ...
فلماذا ؟

3 - أسجل إعجابي الشديد بخلانتيو والزوج
المثالى و(روايات فلاش) ...

4 - أرجو أن تظهر سلسلة (فلاش) أسبوعياً أو
كل نصف شهر .

سارة على سعد
محافظة قنا

1 - إن شاء الله .

2 - سقتظهر بإذن الله ، إلى جانب توافرها بكثافة
فى (مغامرات فلاش) .

3 - أشكرك .

أقصر طريق

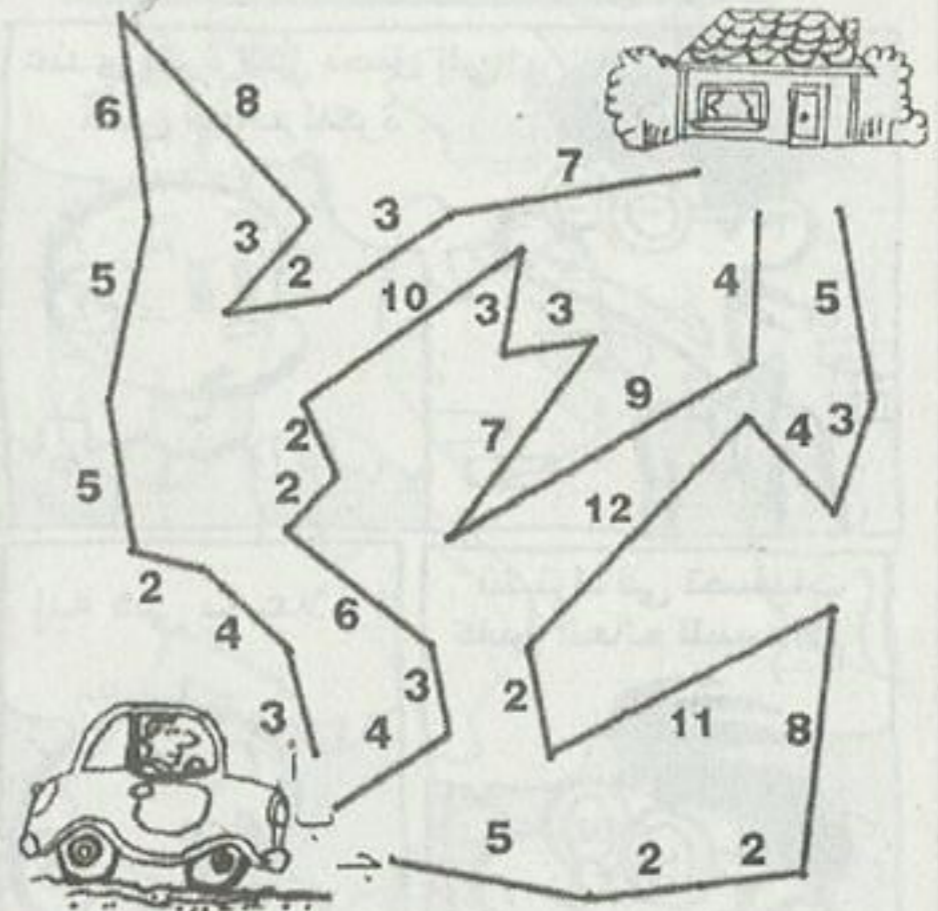

بحساب عدد الكيلو مقترات ، اذكر أقصر
طريق يوصل الرجل لبيته .

الدرجة 7

WWW.AKAWYNA.COM

الصفحة	الحل
58	المربع الصحيح : رقم 4 .
60	صور .. وظلال : أ مع 5 ، ب مع 3 ، ج مع 4 ، د مع 2 ، هـ مع 1 ، و مع 6
72	المربع الصحيح : رقم 3
88	تفاصيل غير منطقية : 1 - الإيريال فوق الشجرة 2 - كلمة (فندق) مكتوبة خطأ 3 - السيارة تشرب بايب 4 - لوحة معلقة على الشجرة 5 - المدخنة مائلة على سقف الكوخ 6 - الولد يجرى بزحافة 7 - السيارة بعجلة واحدة 8 - علبة معلقة على الشجرة 9 - مقبض الشباك من الخارج 10 - الستائر العلوية على اليسار .
95	المربع الصحيح : مربع رقم 4
134	املاً الفراغات : سور الصين العظيم .
136	مهرجان الاختلافات 1 - السحاب أعلى

مركز مورتية

WWW.7AKAWYMA.COM

● علاء عبدالعزيز عبداللطيف محمد - 5 شارع آل البيت - عزبة الصعايدة - جسر السويس - مكتب بريد الجمهورية ، ومنه للشهيد عبدالمنعم رياض .

● أحمد كمال على عزام - 16 ش إسلام - حمامات القبة شقة 7 - القاهرة .

● مصطفى فوزى مصطفى كمال - 80 ش الجيش قسم النظام - الزقازيق .

على الأصدقاء القاهريين التوجه إلى عنوان مكتبة المؤسسة بروكسى واستلام الجائزة ، وهى عشر روايات يختارها الفائز من الأستاذ أحمد المقدم مع حمل تحقيق شخصية .. أما الأصدقاء من خارج القاهرة فأناشد الأستاذ (أحمد) إرسال جوائزهم إلى عناوينهم المنشورة .

صديقي العزيز - صديقتي العزيزة :

فى ظهر هذه الصفحة تجد رسماً كاريكاترياً طريفاً يمثل موقفاً ما ، لكن هذا الرسم ينقصه التعليق المناسب الذى يكمله ويبرز معناه ، وهذا التعليق تجده مرة على لسان الرجل أو المرأة أو الصبى أو الحماة أو .. والمطلوب منك يا صديقى أن ترسل التعليق المناسب بعد أن تكتبه فى المكان المخصص له فى الكوبون .. وفى انتظارك أكثر من جائزة ، وأكبر من مفاجأة ..

فالفائزون الثلاثة الأوائل سيكون لكل منهم حق اختيار عشر روايات مختلفة من روايات مصرية للجيب ، والفائزون من الرابع حتى العشرين ستنشر أسماءهم وتعليقاتهم الطريفة .

● كوبون الكتاب رقم (43) ●

الاسم :

السن :

العنوان :

التعليق :

مركز مورتية

WWW.7AKAWYIN.A.COM

الصفحة	الحل
	اليمن 2 - عُرف الدجاجة 3 - قطعة نخيل خلف ذيل البقرة 4 - عنق الدجاجة 5 - الشجرة أعلى اليسار 6 - المساكن يمين الكوخ 7 - الظل بباب الكوخ الصغير 8 - الجاروف 9 - الطيور أعلى السحاب الأيمن 10 - نهاية ذيل البقرة .
142	املاً الفراغات : يوغوسلافيا .
144	املاً الفراغات : زكى نجيب محمود .
182	ترتيب : ج - ا - ه - د - ب - و .
188	المربع الصحيح : مربع رقم 4
220	املاً الفراغات : الإسكندر الأكبر .
234	النصف الآخر : أ مع د ، ب مع ه ، ج مع و .
236	أقصر طريق : طريق (أ) أقصر طريق حيث يبلغ طوله 48 كم فقط .